

DEA[®]

Operatore elettromeccanico per porte sezionali

Istruzioni d'uso ed avvertenze

Sectional door electromechanical operator *Operating*

instructions and warnings

Moto-reducteur pour portes sectionnelles

Notice d'emploi et avertissements

Operador electromecánico para puertas seccionales

Instrucciones de uso y advertencias

Operador electromecânico para portas seccionais

Instruções para utilização e advertências

Siłownik elektromechaniczny do bram garażowych

Instrukcja montażu i użytkowania

Электро-механический привод для секционных ворот

Инструкции и предупреждения

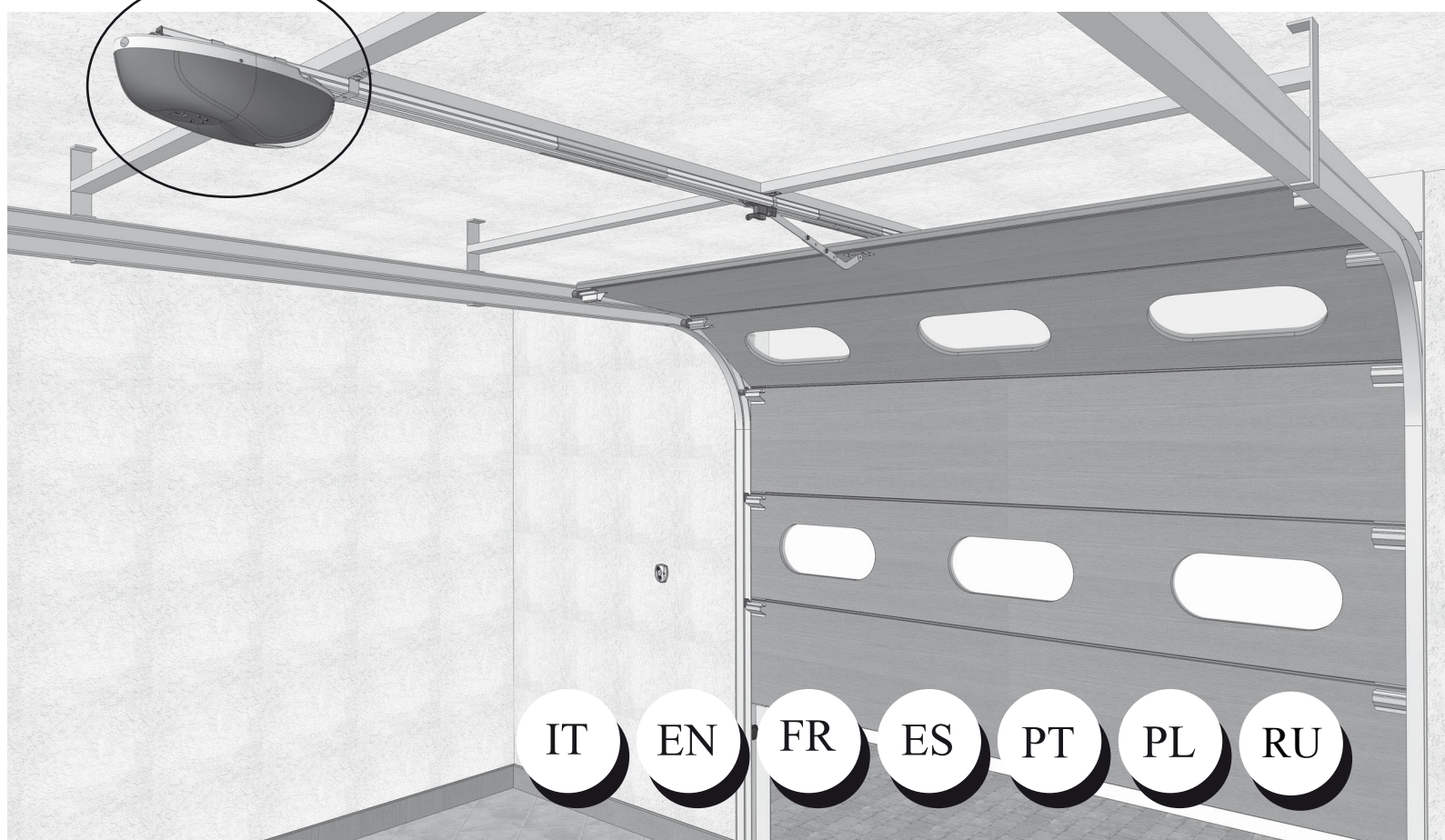

La Dichiarazione di Incorporazione può essere consultata sul sito

The Declaration of Incorporation may be consulted by entering

La Déclaration d'Incorporation peut être vérifié à l'adresse

La Declaracion de Incorporación puede ser consultada en la dirección de internet

A Declaração de Incorporação pode ser consultada em

Deklarację Zgodności można skonsultować wchodząc na stronę

<http://www.deasystem.com/area-download>

Nome ed indirizzo della persona autorizzata a costituire la
Documentazione Tecnica pertinente:

DEA SYSTEM S.p.A.
Via Della Tecnica, 6
36013 PIOVENE ROCCHETTE (VI) - ITALY

LIEVORE TIZIANO
Amministratore



TEO 700

Operatore elettromeccanico per porte sezionali
Istruzioni d'uso ed avvertenze

Sommario

1	Riepilogo Avvertenze	1	7	Messa in Servizio	6
2	Descrizione Prodotto	2	7.1	Collaudo dell'Impianto	6
3	Dati Tecnici	2	7.2	Sblocco e manovra manuale	6
4	Installazione e Montaggio	2	8	Manutenzione	6
5	Collegamenti Elettrici	3	9	Dismissione Prodotto	7
6	Programmazione	4			

Conformità del Prodotto

DEA System assicura la conformità del prodotto alle Direttive Europee 2006/42/CE "sicurezza macchine", 2004/108/CE "compatibilità elettromagnetica" e 2006/95/CE "apparecchi elettrici a bassa tensione": vedi **Dichiarazione di Incorporazione**.

1 RIEPILOGO AVVERTENZE

Leggere attentamente: la mancanza del rispetto delle seguenti avvertenze, può generare situazioni di pericolo.

⚠ **ATTENZIONE** L'utilizzo del prodotto in condizioni anomale non previste dal costruttore può generare situazioni di pericolo; rispettare le condizioni previste dalle presenti istruzioni.

⚠ **ATTENZIONE DEA System** ricorda che la scelta, la disposizione e l'installazione di tutti i dispositivi ed i materiali costituenti l'assieme completo della chiusura, devono avvenire in ottemperanza alle Direttive Europee 2006/42/CE (Direttiva macchine), 2004/108/CE (compatibilità elettromagnetica), 2006/95/CE (apparecchi elettrici a bassa tensione). Per tutti i Paesi extra Unione Europea, oltre alle norme nazionali vigenti, per un sufficiente livello di sicurezza si consiglia il rispetto anche delle prescrizioni contenute nelle Direttive sopraccitate.

⚠ **ATTENZIONE** In nessun caso utilizzare il prodotto in presenza di atmosfera esplosiva o in ambienti che possano essere aggressivi e danneggiare parti del prodotto.

⚠ **ATTENZIONE** Per una adeguata sicurezza elettrica tenere nettamente separati (minimo 4 mm in aria o 1 mm attraverso l'isolamento) il cavo di alimentazione 230 V da quelli a bassissima tensione di sicurezza (alimentazione motori, comandi, elettroserratura, antenna, alimentazione ausiliari) provvedendo eventualmente al loro fissaggio con adeguate fascette in prossimità delle morsettiere.

⚠ **ATTENZIONE** Qualsiasi operazione d'installazione, manutenzione, pulizia o riparazione dell'intero impianto devono essere eseguite esclusivamente da personale qualificato; operare sempre in mancanza di alimentazione e seguire scrupolosamente tutte le norme vigenti nel paese in cui si effettua l'installazione, in materia di impianti elettrici.

⚠ **ATTENZIONE** L'utilizzo di parti di ricambio non indicate da **DEA System** e/o il riassetto non corretto possono causare situazioni di pericolo per persone, animali e cose; possono inoltre causare malfunzionamenti al prodotto; utilizzare sempre le parti indicate da **DEA System** e seguire le istruzioni per l'assemblaggio.

⚠ **ATTENZIONE** L'errata valutazione delle forze d'impatto può essere causa di gravi danni a persone, animali o cose. **DEA System** ricorda che l'installatore deve verificare che tali forze d'impatto, misurate secondo quanto indicato dalla norma EN 12445, siano effettivamente inferiori ai limiti previsti dalla norma EN12453.

⚠ **ATTENZIONE** Eventuali dispositivi di sicurezza esterni utilizzati per il rispetto dei limiti delle forze d'impatto devono essere conformi alla norma EN12978.

♻ **ATTENZIONE** In ottemperanza alla Direttiva UE 2002/96/CE sui rifiuti di apparecchiature elettriche ed elettroniche (RAEE), questo prodotto elettrico non deve essere smaltito come rifiuto municipale misto. Si prega di smaltire il prodotto portandolo al punto di raccolta municipale locale per un opportuno riciclaggio.



2 DESCRIZIONE DEL PRODOTTO

Modelli e contenuto imballo

Con la denominazione TEO 700 viene identificata una famiglia di operatori elettromeccanici 24V dotati di centrale di comando a bordo per la regolazione delle forze in apertura/chiusura e gestione di funzioni opzionali quali fotocellule, chiusura automatica, ecc.. Funzioni APRE - CHIUDE - STOP gestite da un solo tasto, inversione del moto al rilevamento di un ostacolo in chiusura, luce di cortesia a led in apertura e chiusura con autospegnimento dopo 3 minuti, funzioni di protezione per ingressi in bassa e alta tensione, cortocircuito, ecc.

TEO 700 è un operatore elettromeccanico per l'automatismo di porte sezionali, basculanti a contrappesi e a molle. E' costituito essenzialmente da un operatore meccanico che pone in rotazione un pignone il quale, tramite catena, trasmette il moto direttamente al traino della porta consentendo così il movimento..

Ispeziona il "Contenuto dell'imballo" (Fig. 1) confrontandolo con il tuo prodotto, ti potrà essere utile durante l'assemblaggio.

Trasporto

TEO 700 è sempre fornito imballato in scatole che forniscono una adeguata protezione al prodotto; fare comunque attenzione a tutte le indicazioni eventualmente fornite sulla scatola stessa per lo stoccaggio e la manipolazione.

3 DATI TECNICI

TEO 700

CENTRALE		MOTORE	
Tensione alimentazione (V)	230 V ~ ±10% (50/60 Hz)	Tensione alimentazione motore (V)	24 V ===
Potenza nominale trasformatore (VA)	100 VA (230/22V)	Potenza assorbita (W)	100
Fusibile F2 (A) (trasformatore)	2,5A 250V	Forza di spinta Max (N)	1000
Uscita alimentazione ausiliari	+24 V === max 200mA	Ciclo di lavoro (manovre/ora)	15
Uscita lampeggiante	24 V === max 15W	N° max manovre in 24 ore	35
Frequenza ricevitore radio	433,92 MHz	Temperature limite di funzionamento (°C)	-20÷50
Tipo di codifica radiocomandi	HCS rolling code	Velocità (m/min)	9
N° max radiocomandi gestiti	20	Peso del prodotto con imballo (kg)	4,3
		Grado di protezione	IP30

4 INSTALLAZIONE E MONTAGGIO

4.1 Per una soddisfacente posa in opera del prodotto è importante:

- Accertarsi che la struttura della porta sia solida ed adatta ad essere motorizzata;
- Accertarsi che la porta durante il suo movimento non presenti punti di attrito;
- Verificare che la porta sia ben bilanciata. Eventualmente intervenire sui meccanismi di bilanciamento;
- Predisporre nei pressi del motoriduttore una presa alimentata in 230V adeguatamente protetta.

4.2 Definiti e soddisfatti i suddetti requisiti preliminari, procedere al montaggio:

- Far scorrere il piatto di sblocco all'esterno del binario e unirlo alla catena (Fig. 3); Posizionare quindi il piatto di sblocco a circa metà del binario;
- Unire il profilo all'unità principale facendo passare la catena oltre il pignone del motore e bloccando il tutto con le omega di fissaggio (Fig. 4). Nel caso in cui il profilo oscillasse troppo, prevedere un punto di fissaggio aggiuntivo a circa 1mt. dalla porta;
- Agendo sul tendicatena, mettere in leggera tensione la catena (Fig. 5);
- Fissare il binario al telaio della porta (se possibile) oppure al muro con viti o tasselli adeguati al materiale rispettando una distanza di 40mm dalla corsa massima della porta stessa (Fig. 6);
- Verificare quindi le misure per la foratura e procede al montaggio di TEO 700 al soffitto (Fig. 7).

4.3 Come sbloccare il motoriduttore

Tutti i modelli di TEO 700 sono dotati di un dispositivo di sblocco che si attiva tirando verso il basso la maniglia indicata in Fig. 8; a questo punto la porta, in assenza di altri impedimenti, è libera nei suoi movimenti. Per riportare in condizioni di lavoro l'automatismo, il riaggancio dello sblocco avverrà automaticamente alla prima manovra.

5 COLLEGAMENTI ELETTRICI

Eseguire i collegamenti elettrici seguendo le indicazioni dello schema.

ATTENZIONE Per una adeguata sicurezza elettrica tenere nettamente separati (minimo 4 mm in aria o 1 mm attraverso l'isolamento) il cavo di alimentazione 230 V da quelli a bassissima tensione di sicurezza (alimentazione motori, comandi, elettroserratura, antenna, alimentazione ausiliari) provvedendo eventualmente al loro fissaggio con adeguate fascette in prossimità delle morsettiere.

ATTENZIONE Collegarsi alla rete 230 V $\sim \pm 10\%$ 50 Hz tramite un interruttore onnipolare o altro dispositivo che assicuri la onnipolare disinserimento della rete, con una distanza di apertura dei contatti = 3 mm.

ATTENZIONE Per il collegamento dell'encoder alla centrale di comando, utilizzare esclusivamente un cavo dedicato 3x0,22mm².

Schema elettrico

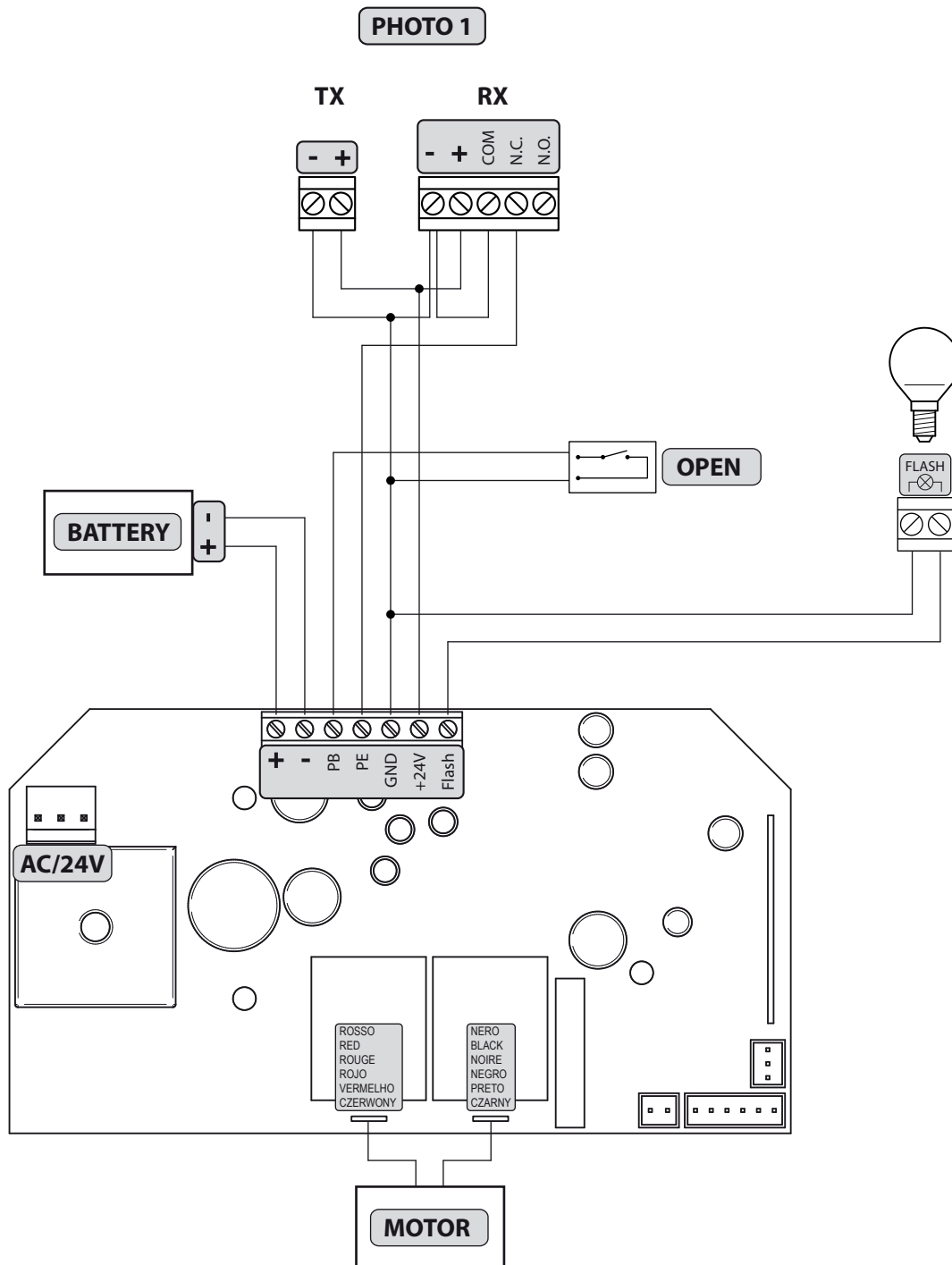

6 PROGRAMMAZIONE

1 Alimentazione

Dare alimentazione, la luce di cortesia lampeggia per qualche secondo e il display visualizza i numeri da "99" a "11" seguiti dal simbolo di standby "--".

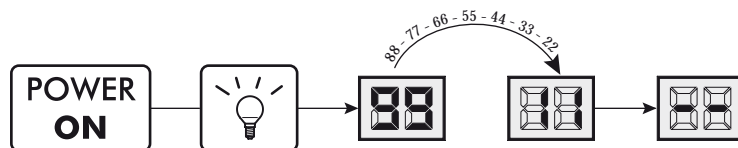

2 Apprendimento corsa motori

1. Tenere premuto il tasto **SET** fino a visualizzare sul display P1;
2. Accedere al parametro premendo il tasto **SET**;
3. Alla scritta "P", portare la porta in posizione di apertura agendo sui tasti **UP**/**DOWN** ("P" lampeggia);
Premere **SET** per confermare la posizione di apertura;
4. Alla scritta "L", portare la porta in posizione di chiusura agendo sui tasti **UP**/**DOWN** ("L" lampeggia);
Premere **SET** per confermare la posizione di chiusura;
5. La porta apre e chiude automaticamente ricercando le posizioni di apertura e chiusura;
6. A manovra conclusa sul display riappare "--".

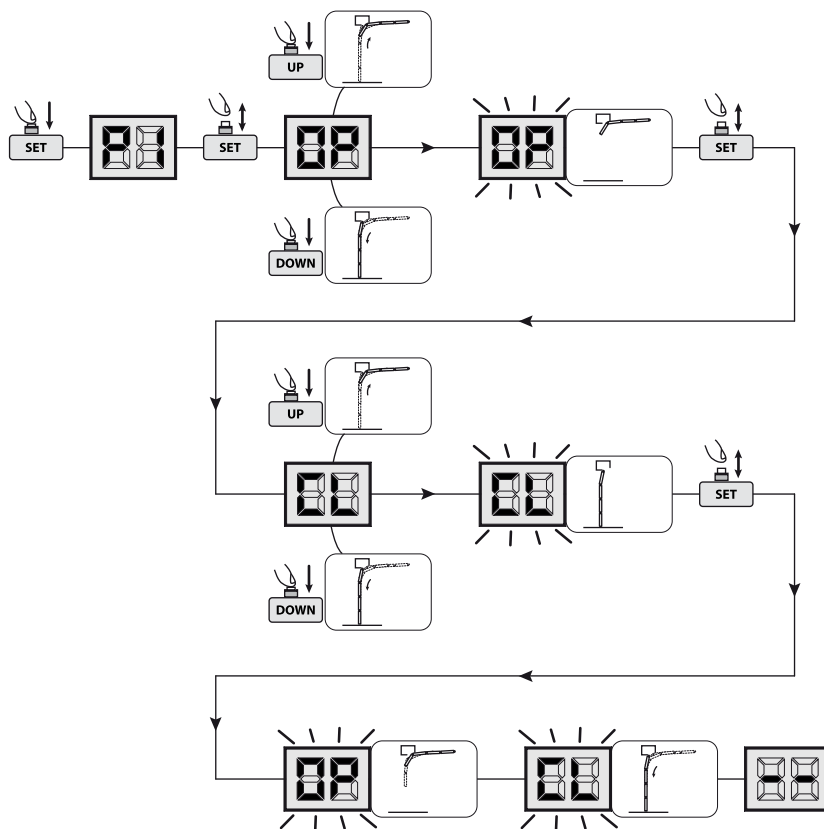

3 Cancellazione radiocomandi

1. Tenere premuto il tasto **CODE** (il display visualizza "5") e mantenerlo premuto per 8 sec fino a visualizzare sul display "d";
Tutti i radiocomandi precedentemente memorizzati vengono cancellati;

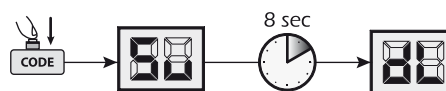

Attenzione: Dopo 20 codici memorizzati (limite massimo), il display visualizza "F".

4 Memorizzazione radiocomandi

1. Tenere premuto il tasto **CODE** fino a visualizzare sul display "5";
2. Premere il tasto del radiocomando che si vuole apprendere, quindi rilasciarlo e premerlo una seconda volta (il display visualizza "5" lampeggiante);
3. A procedura conclusa sul display ricompare "--";
4. Ripetere la procedura per apprendere altri radiocomandi fino ad un massimo di 20 codici;

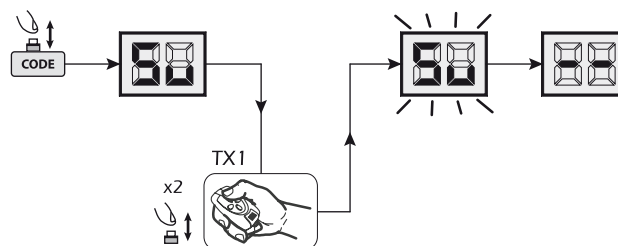

Attenzione: Dopo 20 codici memorizzati (limite massimo), il display visualizza "F".

5 Regolazione della forza

1. Tenere premuto il tasto **SET** fino a visualizzare sul display P1;
2. Scorrere i parametri con i tasti **UP**/**DOWN** fino a visualizzare P2;
3. Accedere al parametro premendo il tasto **SET**;
4. Agendo sui tasti **UP**/**DOWN**, impostare il valore desiderato;
5. Confermare la scelta premendo il tasto **SET**;
6. A operazione conclusa sul display riappare "--".

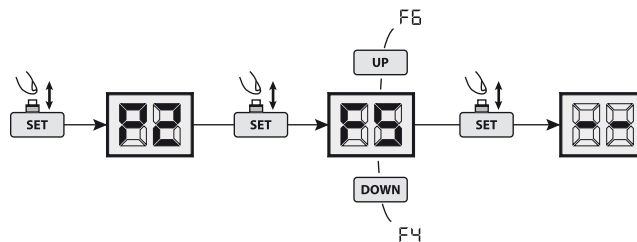

Attenzione: Al termine delle regolazioni, verificare la forza impostata sulla porta per mettere in sicurezza l'impianto.

6 Fotocellule

1. Tenere premuto il tasto **SET** fino a visualizzare sul display P1;
2. Scorrere i parametri con i tasti **UP**/**DOWN** fino a visualizzare P3;
3. Accedere al parametro premendo il tasto **SET**;
4. Agendo sui tasti **UP**/**DOWN**, impostare:
 - H0=fotocellule disattivate;
 - H1=fotocellule attivate;
5. Confermare la scelta premendo il tasto **SET**;
6. A operazione conclusa sul display riappare "--".

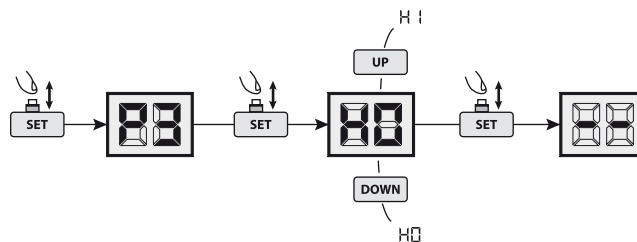

Attenzione: Se non si utilizzano fotocellule, assicurarsi di impostare P3=H0.

7 Chiusura automatica

1. Tenere premuto il tasto **SET** fino a visualizzare sul display P1;
2. Scorrere i parametri con i tasti **UP**/**DOWN** fino a visualizzare P4;
3. Accedere al parametro premendo il tasto **SET**;
4. Agendo sui tasti **UP**/**DOWN**, impostare il valore desiderato; Ogni incremento del valore del parametro, aumenta di 1 minuto il ritardo in chiusura fino ad un massimo di 9 minuti.
5. Confermare la scelta premendo il tasto **SET**;
6. A operazione conclusa sul display riappare "--".

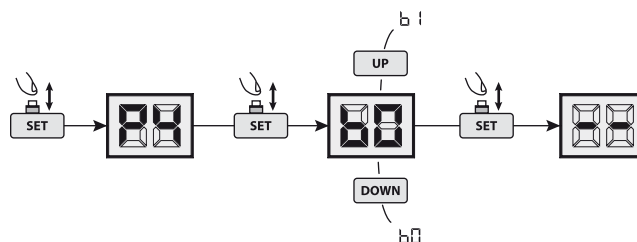

Attenzione: Il valore di default è P4=b0 (disattivo). La funzione se attiva, parte al raggiungimento della posizione di apertura della porta.

IT

7 MESSA IN SERVIZIO

La fase di messa in servizio è molto importante per garantire la massima sicurezza dell'impianto ed il rispetto delle normative e regolamenti, in particolare tutti i requisiti della norma EN12445 che stabilisce i metodi di prova per la verifica degli automatismi per cancelli.

DEA System ricorda che qualsiasi operazione d'installazione, pulizia o riparazione dell'intero impianto devono essere eseguite esclusivamente da personale qualificato che deve farsi carico di tutte le prove richieste in funzione del rischio presente;

7.1 Collaudo dell'impianto

Il collaudo è un'operazione essenziale al fine di verificare la corretta installazione dell'impianto. **DEA System** vuole riassumere il corretto collaudo di tutta l'automazione in 4 semplici fasi:

- Verificare che sia rispettato rigorosamente quanto descritto nel paragrafo 2 "RIEPILOGO AVVERTENZE";
- Effettuare delle prove di apertura e di chiusura della porta verificando che il movimento della stessa corrisponda a quanto previsto. Si consiglia a questo proposito di effettuare diverse prove al fine di valutare la scorrevolezza della porta ed eventuali difetti di montaggio o regolazione;
- Verificare che tutti i dispositivi di sicurezza collegati all'impianto funzionino correttamente;
- Eseguire la misurazione della forza d'impatto secondo quanto previsto dalla norma EN12445 fino a trovare la regolazione che assicuri il rispetto dei limiti previsti dalla norma EN12453.

ATTENZIONE L'utilizzo di parti di ricambio non indicate da **DEA System** e/o il riassetto non corretto possono causare situazioni di pericolo per persone, animali e cose; possono inoltre causare malfunzionamenti al prodotto; utilizzare sempre le parti indicate da **DEA System** e seguire scrupolosamente le istruzioni per l'assemblaggio.

7.2 Sblocco e manovra manuale

In caso di anomalie dell'impianto o semplice mancanza di corrente, sbloccare il motoriduttore (Fig. 8) ed eseguire la manovra manuale dell'anta.

La conoscenza del funzionamento dello sblocco, è molto importante in quanto, in momenti di emergenza, la mancanza di tempestività nell'agire su tale dispositivo può causare situazioni di pericolo.

ATTENZIONE L'efficacia e la sicurezza della manovra manuale dell'automatismo viene garantita da **DEA System** solamente se l'impianto è stato montato correttamente e con accessori originali.

8 MANUTENZIONE

Una buona manutenzione preventiva ed una regolare ispezione al prodotto ne assicurano una lunga durata. Nella tabella a fianco, sono elencate le operazioni di ispezione/manutenzione da programmare ed effettuare periodicamente.

In caso di guasto si può far riferimento alla tabella "GUIDA RICERCA GUASTI". Se i consigli riportati non portano alla soluzione contattare **DEA System**.

TIPO DI INTERVENTO	PERIODICITA'
Lubrificazione catena e perni rotanti	6 mesi
Controllo serraggio viti	6 mesi
Controllo tensione catena	6 mesi

GUIDA RICERCA GUASTI		
Descrizione	Cause	Possibili soluzioni
La catena è rumorosa.	La catena non è sufficientemente in tensione.	Regolare adeguatamente la tensione della catena serrando i dadi M8 (Fig. 5).
Il motore non parte.	Il connettore di alimentazione non è inserito correttamente oppure il fusibile si è danneggiato.	Verificare il corretto inserimento del connettore di alimentazione oppure sostituire il fusibile.
Dopo aver appreso la posizione di apertura e chiusura il motore non parte.	Le viti di fissaggio del binario non sono sufficientemente serrate oppure ci sono stati degli errori durante la procedura di apprendimento	Serrare le viti di fissaggio del binario oppure eseguire nuovamente la procedura di apprendimento corsa motore.
La porta non si chiude.	Il funzione "fotocellula" è attivata	Disabilitare la funzione "fotocellula".
Il pulsante a muro funziona correttamente, mentre il trasmettitore non funziona.	Il trasmettitore non è stato appreso oppure la batteria è scarica.	Eseguire l'apprendimento del trasmettitore oppure sostituire la batteria.
La distanza di trasmissione è troppo corta.	La batteria del trasmettitore è quasi esaurita.	Sostituire la batteria del trasmettitore.

9 DISMISSIONE DEL PRODOTTO

TEO 700 è costituito da materiali di diverse tipologie, alcuni di questi possono essere riciclati (cavi elettrici, plastica, alluminio ecc..), altri dovranno essere smaltiti (schede e componenti elettronici).

Procedere come segue:

1. Staccare l'automatismo dalla rete elettrica;
2. Scollegare e procedere allo smontaggio di tutti gli accessori collegati. Seguire il procedimento inverso a quello descritto del paragrafo "Installazione";
3. Rimuovere i componenti elettronici;
4. Smistare e procedere allo smaltimento dei vari materiali seguendo scrupolosamente le norme vigenti nel Paese di vendita.

 **ATTENZIONE** In ottemperanza alla Direttiva UE 2002/96/CE sui rifiuti di apparecchiature elettriche ed elettroniche (RAEE), questo prodotto elettrico non deve essere smaltito come rifiuto municipale misto. Si prega di smaltire il prodotto portandolo al punto di raccolta municipale locale per un opportuno riciclaggio.

TEO 700

Sectional door electromechanical operator

Operating instructions and warnings

Index

1	Warnings Summary	1	7	Start-up	6
2	Product Description	2	7.1	Installation Test	6
3	Technical data	2	7.2	Unlocking and manual operation	6
4	Installation and Assembly	2	8	Maintenance	6
5	Electrical Connections	3	9	Product Disposal	7
6	Programming	4			

EN

Product Conformity

DEA System guarantees the conformity of the product to European Directives 2006/42/CE regarding "machinery safety", 2004/108/CE "electromagnetic compatibility" and 2006/95/CE "low voltage electrical equipment". See **Declaration of Incorporation**.

1 WARNINGS SUMMARY

Read these warnings carefully; failure to respect the following warnings may cause risk situations.

⚠ WARNING Using this product under unusual conditions not foreseen by the manufacturer can create situations of danger, and for this reason all the conditions prescribed in these instructions must be respected.

⚠ WARNING DEA System reminds all users that the selection, positioning and installation of all materials and devices which make up the complete automation system, must comply with the European Directives 2006/42/CE (Machinery Directive), 2004/108/CE (electromagnetic compatibility), 2006/95/CE (low voltage electrical equipment). In order to ensure a suitable level of safety, besides complying with local regulations, it is advisable to comply also with the above mentioned Directives in all extra European countries.

⚠ WARNING Under no circumstances must the product be used in explosive atmospheres or surroundings that may prove corrosive and damage parts of the product.

⚠ WARNING To ensure an appropriate level of electrical safety always keep the 230V power supply cables apart (minimum 4mm in the open or 1 mm through insulation) from low voltage cables (motors power supply, controls, electric locks, aerial and auxiliary circuits power supply), and fasten the latter with appropriate clamps near the terminal boards.

⚠ WARNING All installation, maintenance, cleaning or repair operations on any part of the system must be performed exclusively by qualified personnel with the power supply disconnected working in strict compliance with the electrical standards and regulations in force in the nation of installation.

⚠ WARNING Using spare parts not indicated by **DEA** System and/or incorrect re-assembly can create risk to people, animals and property and also damage the product. For this reason, always use only the parts indicated by **DEA** System and scrupulously follow all assembly instructions.

⚠ WARNING Incorrect assessment of the impact forces can cause serious damage to people, animals or things. **DEA** System reminds the installer must verify that the impact forces, measured as indicated by the standard EN 12445, are actually below the limits set by the standard EN12453.

⚠ WARNING Any external security devices used for compliance with the limits of impact forces must be conform to standard EN12978.

♻ WARNING In compliance with EU Directive 2002/96/EC on waste electrical and electronic equipment (WEEE), this electrical product should not be treated as municipal mixed waste. Please dispose of the product and bring it to the collection for an appropriate local municipal recycling.

2 PRODUCT DESCRIPTION

Models and contents of the package

Under the name TEO 700 is identified a family of 24V electromechanical operators with built-in control board for adjusting the forces while opening/closing and for managing optional features such as photocells, automatic closing, etc. .. Functions OPEN - CLOSE - STOP operated by a single key, change of direction when an obstacle is detected in closing, led courtesy light in opening and closing with auto-off after 3 minutes, protective functions for inputs in low and high voltage, short circuit, etc. .

TEO 700 is an electromechanical operator for the automation of sectional, overhead counterweight and spring doors. It is basically made up of a mechanical operator rotating the draft gear that, through a chain, transmits the movement directly to the door draft system thus moving it.

Inspect the "Content of the package" (Pic. 1) and compare it with your product for useful consultation during assembly.

Transport

TEO 700 is always delivered packed in boxes that provide adequate protection to the product, however, pay attention to all information that may be provided on the same box for storage and handling.

3 TECHNICAL DATA

TEO 700

CONTROL BOARD		OPERATOR	
Power supply (V)	230 V ~ ±10% (50/60 Hz)	Motor power supply voltage (V)	24 V ===
Rated power transformer (VA)	100 VA (230/22V)	Absorbed power (W)	100
Fuse F2 (A) (transformer)	2,5A 250V	Max Thrust (N)	1000
Auxiliaries power supply output	+24 V === max 200mA	Work cycle (cycles/hour)	15
Flashing light output	24 V === max 15W	Maximum n° of operations in 24 hour	35
Receiver frequency	433,92 MHz	Operating temperature range (°C)	-20÷50
Transmitters type of coding	HCS rolling code	Opening speed (m/min)	9
Max remote controllers managed	20	Weight of product with package (Kg)	4,3
		Protection degree	IP30

4 INSTALLATION AND ASSEMBLY

4.1 For a satisfactory installation of the product is important to:

- Ensure the door frame is solid and suitable to be driven;
- Make sure that during its movement it doesn't present friction points;
- Check it is well balanced. If required adjust the balancing mechanisms;
- Foresee an adequately protected 230V socket near the automation.

4.2 Defined and satisfied these prerequisites, proceed to the assembly:

- Slide the sliding block externally the track and add it to the chain (Pic. 3); Then place it half of the track;
- Join the profile to the main unit by passing the chain over the pinion of the motor and blocking the whole with the fixing omega (Pic. 4). If the profile swings too, provide an additional fixing point at about 1mt. from the door;
- Acting on the tensioner, put a little tension on the chain (Pic. 5);
- Secure the rail to the door frame (if possible) or to the wall with screws or bolts suitable to the material according to a distance of 40mm from the maximum run of the door (Pic. 6);
- Then check the measures for drilling and proceeds to mount of TEO 700 (Pic. 7) to the ceiling.

4.3 How to unlock the operator

All TEO 700 models are equipped with a release device that is activated by pulling down on the handle shown in Pic. 8, now if no obstructions hinder its movement, the door can now move freely. The door will be locked again automatically with the first travel thus returning the operator to its normal working conditions.

5 ELECTRICAL CONNECTIONS

Execute the wiring following the directions of the diagrams.

WARNING To ensure an appropriate level of electrical safety always keep the 230V power supply cables apart (minimum 4mm in the open or 1 mm through insulation) from low voltage cables (motors power supply, controls, electric locks, aerial and auxiliary circuits power supply), and fasten the latter with appropriate clamps near the terminal boards.

WARNING Connect to the power supply 230 V $\sim \pm 10\%$ 50 Hz through a multi pole switch or a different device that can ensure multi pole disconnection from the power supply, with a contact opening of 3 mm.

WARNING To connect the encoder to the control panel, use only a dedicated cable 3x0,22mm².

Wiring Diagram

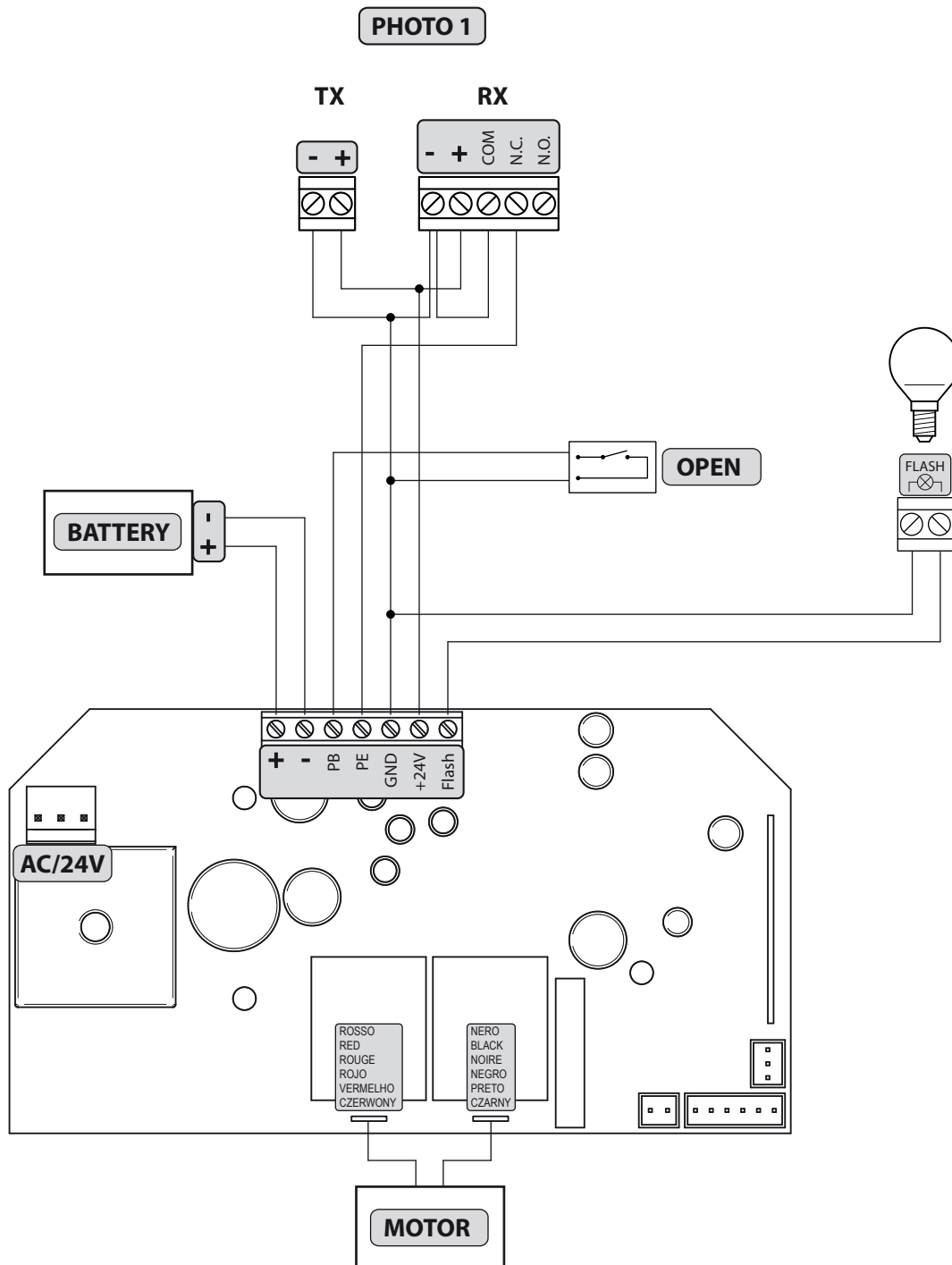

6 PROGRAMMING

1 Power Supply

Turn on the power supply, the courtesy light flashes for a few seconds and the display shows numbers "99" to "1" followed by the standby symbol "--".

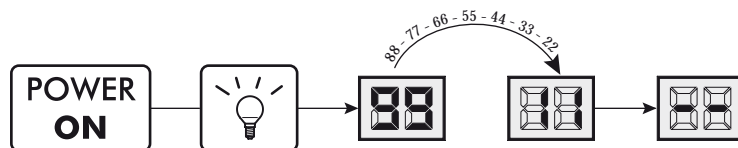

2 Motor stroke learning

1. Press on the **SET** key until the display shows P1;
2. Confirm by pressing the **SET** key;
3. When "P" is shown, press the keys **UP** / **DOWN** so the door opens ("P" flashes); Confirm the opening position by pressing the **SET** key;
4. When "L", appears, press the keys **UP** / **DOWN** so the door closes ("L" flashes); Confirm the closing position by pressing the **SET** key;
5. The door automatically opens and closes looking for the opening/closing positions;
6. The display will show "--", programming complete.

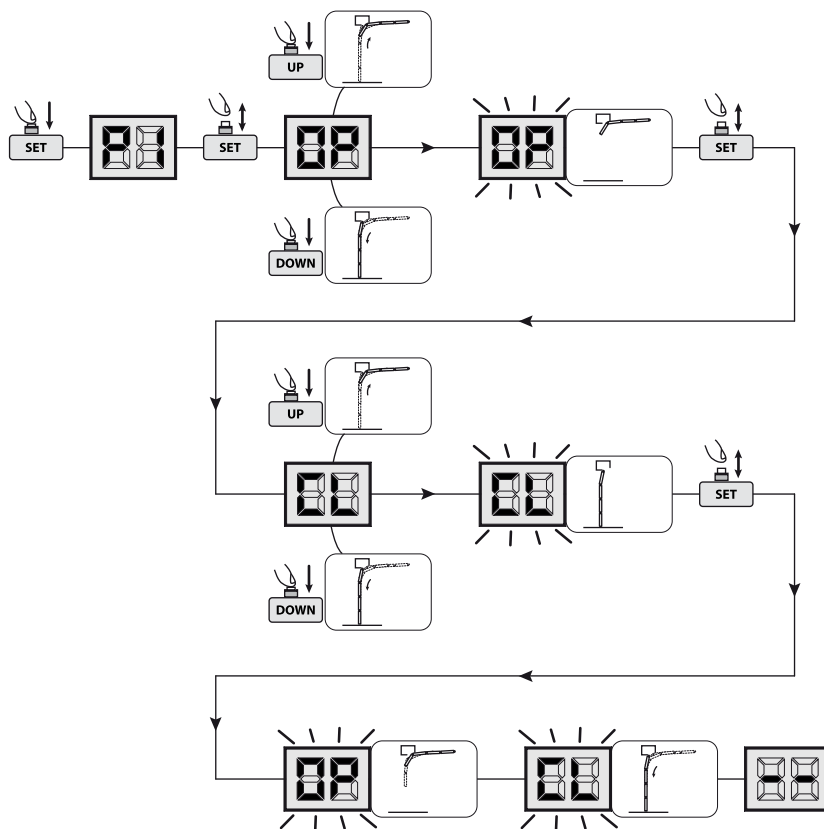

3 Deletion of memorized transmitters

1. Press and hold the **CODE** key (display shows "54") for 8 sec. until you see "dL" on the display; All remotes previously memorized will be deleted;

Warning: After 20 memorized codes (upper limit), the display shows "F4".

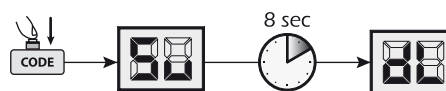

4 Transmitters learning

1. Press and hold the **CODE** key until the display shows "54";
2. Press the remote key you want to learn, then release it and press a second time (the display shows "54" flashing);
3. The display will show "--", learning complete;
4. Repeat this procedure to learn other remotes up to a maximum of 20 codes;

Warning: After 20 memorized codes (upper limit), the display shows "F4".

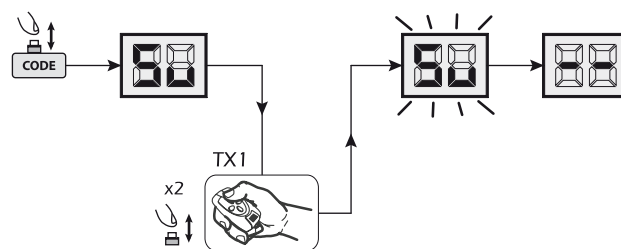

5 Force adjustment

1. Press and hold the **SET** key until the display shows P1;
2. Scroll down the parameters with **UP**/**DOWN** keys until the display shows P2;
3. Confirm by pressing the **SET** key;
4. Pressing the **UP**/**DOWN** keys, set the desired value;
5. Confirm by pressing the **SET** key;
6. After completing this operation the display shows "--".

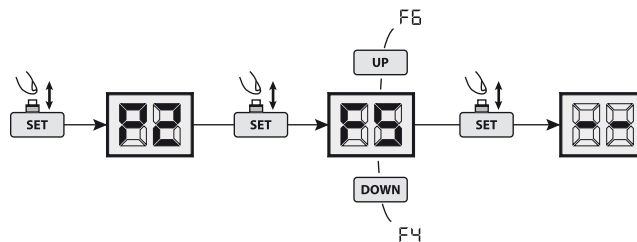

Warning: After adjustments, check the force set on the door to secure the installation.

6 Photocells

1. Press and hold the **SET** key until the display shows P1;
2. Scroll down the parameters with **UP**/**DOWN** keys until the display shows P3;
3. Confirm by pressing the **SET** key;
4. Pressing the **UP**/**DOWN** keys, set:
 - H0=photocells deactivated;
 - H1=photocells activated;
5. Confirm by pressing the **SET** key;
6. After completing this operation the display shows "--".

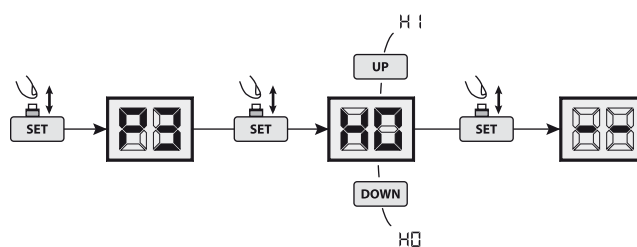

Warning: If photocells are not used, set P3=H0.

7 Automatic closing

1. Press and hold the **SET** key until the display shows P1;
2. Scroll down the parameters with **UP**/**DOWN** keys until the display shows P4;
3. Confirm by pressing the **SET** key;
4. Pressing the **UP**/**DOWN** keys, set the desired value; Each increment of the parameter value, increases of 1 minute the delay in closing up to a maximum of 9 minutes.
5. Confirm by pressing the **SET** key;
6. After completing this operation the display shows "--".

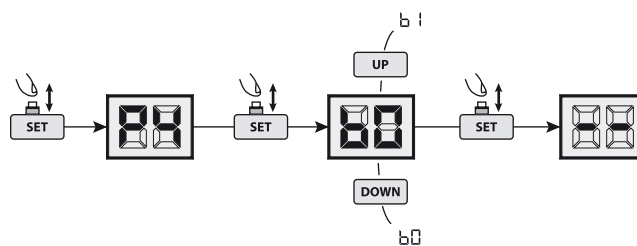

Warning: The default value is P4=b0 (deactivated). If this function is active, it starts once the door opening position is reached.

7 START-UP

The start-up phase is very important to ensure maximum security and compliance to regulations, including all the requirements of EN 12445 standard which establishes the test methods for testing the automation for gates.

DEA System reminds that all installation, maintenance, cleaning or repair operations on any part of the system must be performed exclusively by qualified personnel who must be responsible of all texts requie by the eventual risk;

7.1 Installation test

The testing operation is essential in order to verify the correct installation of the system. **DEA** System wants to summarize the proper testing of all the automation in 4 easy steps:

- Make sure that you comply strictly as described in paragraph 2 "WARNINGS SUMMARY";
- Test the opening and closing making sure that the movement of the leaf match as expected. We suggest in this regard to perform various tests to assess the smoothness of the gate and defects in assembly or adjustment;
- Ensure that all safety devices connected work properly;
- Perform the measurement of impact forces in accordance with the standard 12445 to find the setting that ensures compliance with the limits set by the standard EN12453.

WARNING Using spare parts not indicated by **DEA** System and/or incorrect re-assembly can create a risk to people, animals and property and also damage the product. For this reason, always use only the parts indicated by **DEA** System and scrupulously follow all assembly instructions.

7.2 Unlocking and Manual operation

In the event of malfunctions or simple power failure, release the motor (Pic. 8) and perform the operation manually.

The knowledge of the unlocking operation is very important, because in times of emergency the lack of timeliness in acting on such a device can be dangerous.

WARNING The efficacy and safety of manual operation of the automation is guaranteed by **DEA** System only if the installation has been installed correctly and with original accessories.

8 MAINTENANCE

Good preventive maintenance and regular inspection ensure long working life. In the table below you will find a list of inspections/maintenance operations to be programmed and executed periodically.

Consult the "TROUBLE-SHOOTING" table whenever anomalies are observed in order to find the solution to the problem and contact **DEA** System directly whenever the solution required is not provided.

INTERVENTION TYPE	PERIODICITY
Chain and rotating joints lubrication	6 months
Check screws screwdown	6 months
Check chain tension	6 months

TROUBLE-SHOOTING		
Description	Causes	Possible solutions
The chain is noisy.	Chain is not sufficiently in tension.	Properly adjust the tension of the chain by tightening the M8 nut (Pic. 5).
The operator does not start.	The power plug is not properly inserted or the fuse is damaged.	Check the correct insertion of the power plug or replace the fuse.
After learning the opening/closing position the operator does not start.	The track fixing screws are not properly tightened or some errors occurred during the learning procedure.	Tighten the track fixing screws or repeat the operator learning procedure of the stroke.
Door doesn't close.	The "photocell" function is activated.	Deactivate the "photocell" function.
Push-button works properly, while the remote does not.	The remote has not been learnt or battery is low.	Learn the remote or replace the battery.
Transmission distance is too short.	The remote battery is low.	Replace the remote battery.

9 PRODUCT DISPOSAL

TEO 700 consists of materials of various types, some of which can be recycled (electrical cables, plastic, aluminum, etc. ...) while others must be disposed of (electronic boards and components).

Proceed as follows:

1. Disconnect the power supply;
2. Disconnect and disassemble all the accessories connected. Follow the instructions in reverse to that described in the section "Installation";
3. Remove the electronic components;
4. Sorting and disposing of the materials exactly as per the regulations in the country of sale.



WARNING In line with EU Directive 2002/96/EC for waste electrical and electronic equipment (WEEE), this electrical product must not be disposed of as unsorted municipal waste. Please dispose of this product by returning it to your local municipal collection point for recycling.

TEO 700

Opérateur électromécanique pour portes sectionnelles
Notice d'emploi et avertissements

Sommario

1	Récapitulatif des avertissements	17	7	Mise en Service	22
2	Description du Produit	18	7.1	Essai de l'installation	22
3	Données Techniques	18	7.2	Déverrouillage et manoeuvre manuel	22
4	Installation et Montage	18	8	Maintenance	22
5	Branchements électriques	19	9	Élimination du produit	23
6	Programmation	20			

FR

Conformité du Produit

DEA System assure la conformité de ce produit aux Directives Européennes 2006/42/CE "sécurité machines", 2004/108/CE et ses modifications ultérieures "compatibilité électromagnétique", 2006/95CE et ses modifications ultérieures "appareils électriques à basse tension": voir **Déclaration d'Incorporation**.

1 RÉCAPITULATIF DES AVERTISSEMENTS

Vous devez les lire attentivement. L'inobservation des avertissements suivants peut rendre certaines situations dangereuses.

⚠ ATTENTION L'utilisation du produit dans des conditions anormales non prévues par le constructeur peut se révéler potentiellement dangereuse. Par conséquent, respectez les conditions prévues dans les présentes instructions.

⚠ ATTENTION DEA System vous rappelle que le choix, la position et l'installation de tous les dispositifs et les matériaux qui constituent l'ensemble complet de la fermeture, doivent être exécutés conformément aux Directives Européennes 2006/42/CE (Directive Machines) et ses modifications ultérieures, 2004/108/CE (compatibilité électromagnétique), 2006/95/CE et ses modifications ultérieures (appareils électriques à basse tension). Dans tous pays extracommunautaires, non seulement vous devez suivre les normes spécifiques en vigueur mais, pour atteindre un niveau de sûreté suffisant, on vous conseille d'observer aussi les prescriptions des Directives susmentionnées.

⚠ ATTENTION Vous ne devez absolument pas utiliser ce produit dans un milieu explosible, ni dans des milieux qui peuvent être agressifs et qui peuvent détériorer ces pièces.

⚠ ATTENTION Afin d'assurer une sécurité électrique, gardez toujours nettement séparés (minimum 4 mm en air ou 1 mm à travers l'isolation) le câble d'alimentation 230V des câbles à très basse tension de sécurité (alimentation des moteurs, commandes, électro-serrure, antenne, alimentation des circuits auxiliaires) éventuellement en les fixant à l'aide de pattes d'attache appropriées à proximité des bornes.

⚠ ATTENTION Toute opération d'installation, de maintenance, de nettoyage ou de réparation de toute l'installation doit être exécutée exclusivement par du personnel qualifié. Opérez toujours quand l'alimentation est coupée, et conformez-vous rigoureusement à toutes les normes en matière d'installations électriques en vigueur dans le pays où cette automatisation doit être installée.

⚠ ATTENTION L'utilisation de pièces de rechange non indiquées par **DEA System** et/ou un réassemblage incorrect peuvent être potentiellement dangereux pour les personnes, les animaux et les choses. De plus, cela peut provoquer des dysfonctionnements du produit. Par conséquent, utilisez toujours les pièces indiquées par **DEA System** et suivez les instructions données pour l'assemblage.

⚠ ATTENTION L'estimation erronée des forces d'impact peut être très dangereuse pour les personnes, animaux ou choses. **DEA System** vous rappelle que l'installateur doit vérifier que ces forces d'impact, mesurées selon les indications de la norme EN 12245, sont effectivement inférieures aux limites prévues par la norme EN12453.

⚠ ATTENTION Tout dispositif de sécurité externe éventuellement utilisé afin de respecter les limites des forces d'impact doit être conformes à la norme EN12978.

♻ ATTENTION Conformément à la Directive 2002/96/EC sur les déchets d'équipements électriques et électroniques (DEEE), ce produit électrique ne doit en aucun cas être mis au rebut sous forme de déchet municipal non trié. Veuillez vous débarrasser de ce produit en le renvoyant au point de ramassage local dans votre municipalité, à des fins de recyclage.

2 DESCRIPTION DU PRODUIT

Modèles et contenu de l'emballage

Avec le nom TEO 700, on identifie une famille d'opérateurs électromécaniques en 24V avec platine de commande incorporée qui permet le réglage des forces en ouverture/fermeture et la gestion des fonctions optionnelles tels que photocellules, fermeture automatique, fonctions OUVRE – FERME – STOP gérées par une seule touche, inversion de la marche lorsqu'un obstacle est détecté en fermeture, lumière de courtoisie à led en ouverture et en fermeture avec arrêt automatique après 3 minutes, fonction de protection pour les entrées en basse et en haute tension, court-circuit, etc...

TEO 700 est un opérateur électromécanique pour l'automatisation de portes sectionnelles, basculantes à contrepoids et à ressorts. Il comprend principalement un opérateur mécanique qui fait tourner l'engrenage de traction; cet engrenage, au moyen d'une chaîne, transmet le mouvement directement au trainage de la porte en permettant ainsi la marche.

Vérifiez le "Contenu de l'emballage" (Fig. 1) et comparez-le avec votre produit, cela pourra vous être utile pendant l'assemblage.

Transport

TEO 700 est toujours livré emballé dans des boîtes qui fournissent une protection adéquate du produit, cependant, faites attention à toutes les informations fournies sur la boîte pour le stockage et la manipulation.

3 DONNÉES TECHNIQUES

TEO 700

ARMOIRE DE COMMANDE		MOTEUR	
Tension alimentation (V)	230 V ~ ±10% (50/60 Hz)	Tension d'alimentation moteur (V)	24 V ===
Puissance nominale du transformateur (VA)	100 VA (230/22V)	Puissance absorbée (W)	100
Fusible F2 (A) (transformateur)	2,5A 250V	Poussée maximale (N)	1000
Sortie alimentation auxiliaires	+24 V === max 200mA	Cycle de travail (cycles/heure)	15
Sortie Clignotant	24 V === max 15W	N° max de manœuvres en 24h	35
Fréquence récepteur radio	433,92 MHz	Témp. limite de fonctionnement (°C)	-20÷50
Type de codage télécommandes	HCS rolling code	Vitesse (m/min)	9
N° maximale de télécommandes gérées	20	Poids du produit avec emballage (Kg)	4,3
		Degrée de protection	IP30

4 INSTALLATION ET MONTAGE

4.1 Pour une mise en œuvre satisfaisante du produit il est important:

- s'assurer que la structure de la porte soit solide et propre pour être motorisée;
- s'assurer que la porte, pendant son mouvement, ne présente pas des points de friction;
- vérifier que la porte soit bien balancée. Si ce n'est pas le cas, ajustez les mécanismes de balancement;
- fournir à proximité du moto-réducteur, une prise alimentée en 230V protégée de manière adéquate.

4.2 Une fois que vous avez défini et respecté les instructions préliminaires, procédez au montage:

- faites glisser le patin de déverrouillage à l'extérieur du rail et ajoutez-le à la chaîne (Fig. 3). Positionnez le patin au milieu du rail;
- joignez le profil de l'unité principale en faisant passer la chaîne sur le pignon du moteur et en bloquant l'ensemble avec les oméga de fixation (Fig. 4). Dans le cas où le profil oscille trop, fournir un point supplémentaire de fixation à environ 1 mt. de la porte;
- En agissant sur le tendeur, tendez légèrement la chaîne (Fig. 5);
- Fixez le rail au châssis de la porte (si possible) ou au mur avec des vis ou des chevilles adaptées aux matériaux en respectant une distance de 40 mm de la course maximale de la porte (Fig. 6);
- Vérifiez les mesures des trous et procédez au montage de TEO 700 au plafond (Fig. 7).

4.3 Comment déverrouiller le moteur

Tous les modèles de TEO 700 sont équipés d'un dispositif de déverrouillage qui s'active en baissant la poignée indiquée par la Fig. 8; à ce point, la porte, en l'absence d'autres obstacles, est libre et peut bouger. A la première manœuvre qui suit le déverrouillage, la poignée se réverrouille automatiquement, ce qui ramène l'automatisme dans ses conditions de travail.

5 BRANCHEMENTS ÉLECTRIQUES

Exécutez les branchements électriques en suivant les indications des schémas.

ATTENTION Afin d'assurer une sécurité électrique, gardez toujours nettement séparés (minimum 4 mm en air ou 1 mm à travers l'isolation) le câble d'alimentation 230V des câbles à très basse tension de sécurité (alimentation des moteurs, commandes, électro-serrure, antenne, alimentation des circuits auxiliaires) éventuellement en les fixant à l'aide de pattes d'attache appropriées à proximité des bornes.

ATTENTION Branchez-vous au courant 230 V ~ ± 10% 50 Hz par un interrupteur omnipolaire ou un autre dispositif qui vous assure un débranchement omnipolaire du courant. La distance d'ouverture des contacts = 3 mm;

ATTENTION Pour le branchement de l'encodeur à la platine électronique, utilisez exclusivement un câble d'acier dédié 3x0,22mm².

Schéma de câblage

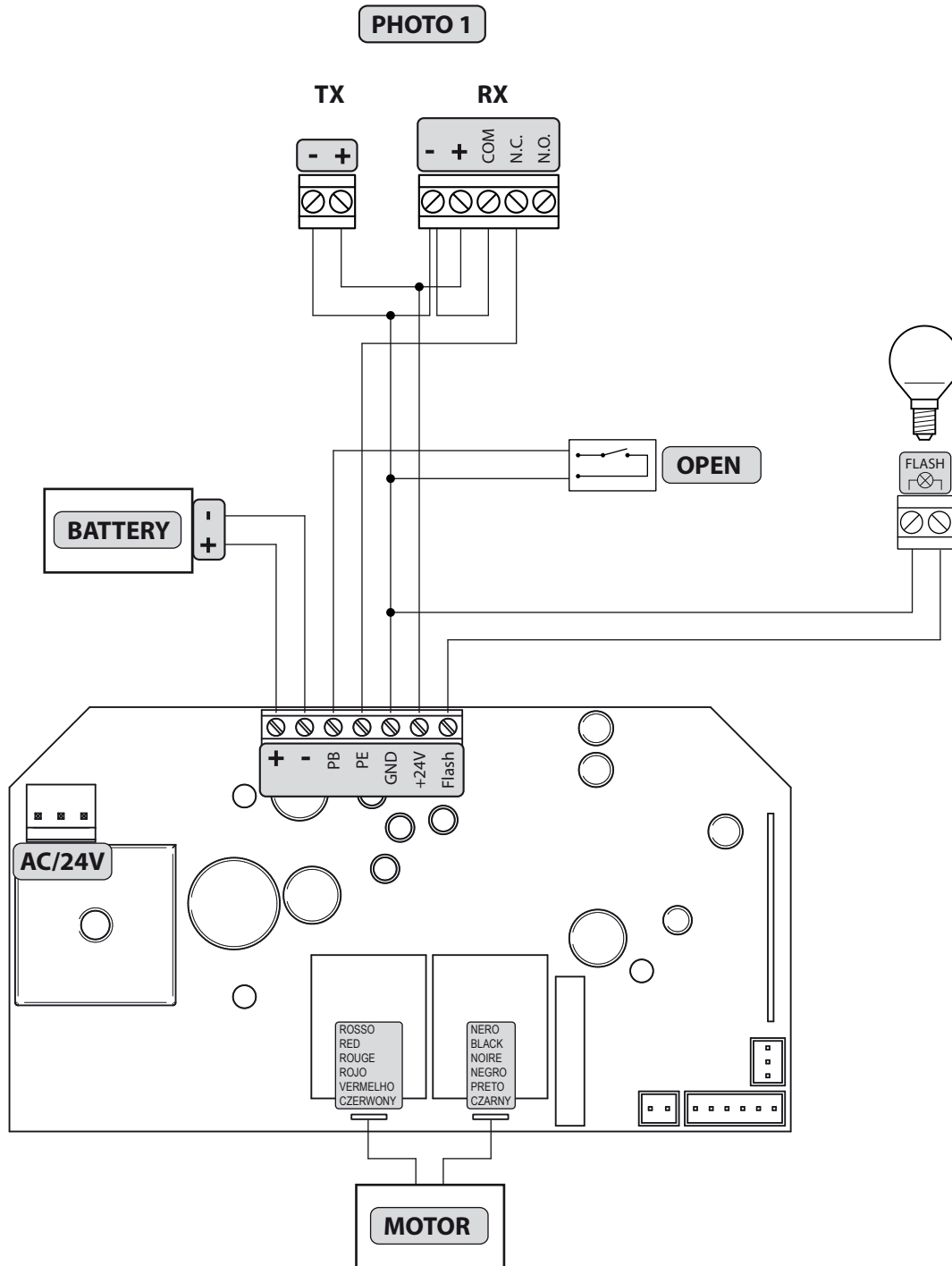

6 PROGRAMMATION

1 Alimentation

Alimentez l'opérateur, la lumière de courtoisie clignote pour quelques secondes et le display affiche les nombres de "99" à "1" suivie par le symbol de veille "--".

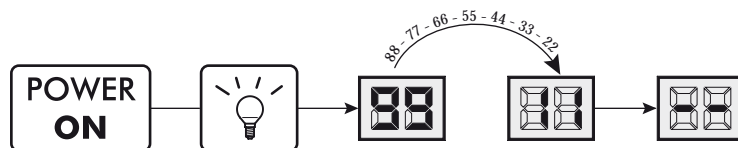

2 Apprentissage de la course des moteurs

1. Appuyez sur la touche **SET** et maintenez-la appuyée jusqu'à ce que l'écran affiche P1;
2. Accédez au paramètre en appuyant sur la touche **SET**;
3. Quand "P", s'affiche, mettez la porte en position d'ouverture en agissant sur les touches **UP**/**DOWN** ("P" clignote); Confirmez la position d'ouverture en appuyant sur **SET**;
4. Quand "L", s'affiche, amenez la porte en position de fermeture en agissant sur les touches **UP**/**DOWN** ("L" clignote); Confirmez la position de fermeture en appuyant sur **SET**;
5. La porte s'ouvre et se ferme automatiquement en cherchant la position d'ouverture et de fermeture;
6. Une fois la manoeuvre terminée, le display revient à "--".

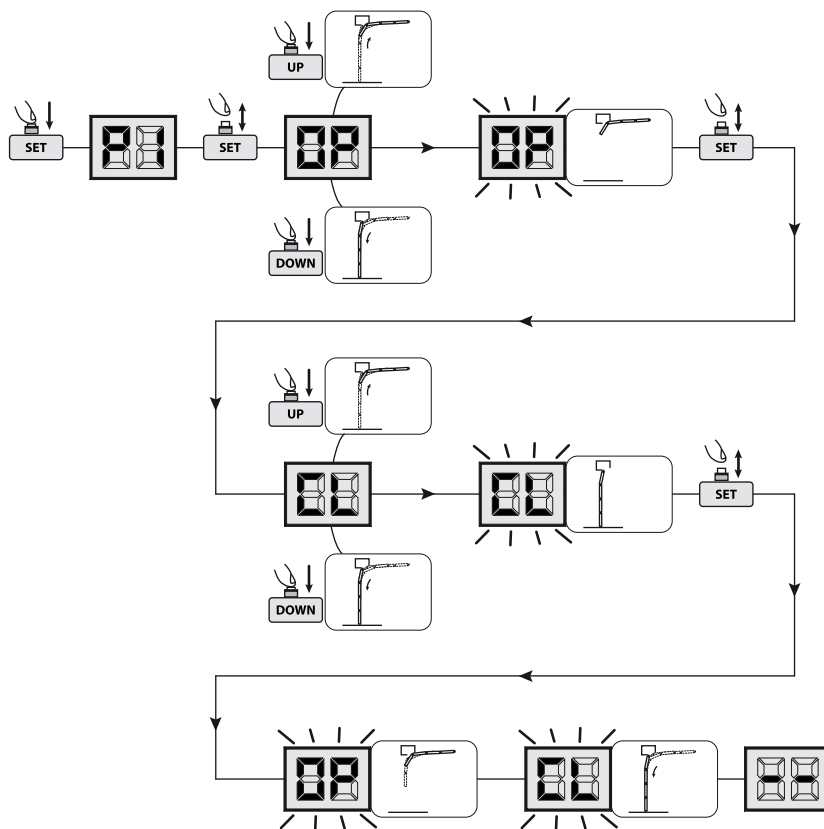

3 Effacement des émetteurs mémorisés

1. Appuyez sur la touche **CODE** (le display affiche "5") et maintenez-la appuyée pendant 8 sec. jusqu'à ce que le display affiche "dL"; Toutes les télécommandes précédemment mémorisées seront effacées;

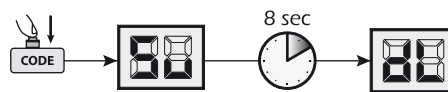

Attention: Après 20 codes mémorisés (limite maximale), le display affiche "F".

4 Apprentissage des émetteurs

1. Appuyez sur la touche **CODE** jusqu'à ce que le display affiche "5";
2. Appuyez sur la touche de la télécommande que vous désirez mémoriser, puis relâchez et appuyer à nouveau (le display fait clignoter "5");
3. Une fois la procédure est terminée, le display revient à "--";
4. Répétez la procédure pour mémoriser d'autres télécommandes avec un maximum de 20 codes;

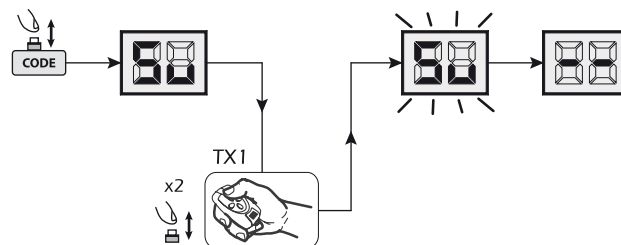

Attention: Après 20 codes mémorisés (limite maximale), le display affiche "F".

5 Réglage de la force

1. Appuyez sur la touche **SET** et maintenez-la appuyée jusqu'à ce que l'écran affiche P1;
2. Parcourez les paramètres avec les touches **UP**/**DOWN** jusqu'à visualiser P2;
3. Accédez au paramètre en appuyant sur la touche **SET**;
4. En utilisant les touches **UP**/**DOWN**, choisissez la valeur désirée;
5. Confirmez votre choix en appuyant sur **SET**;
6. Une fois la procédure terminée, le display revient à "--".

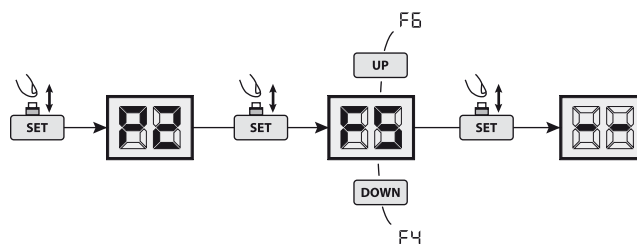

Attention: Une fois les réglages effectués, vérifiez la force programmée sur la porte pour sécuriser l'installation.

6 Photocellules

1. Appuyez sur la touche **SET** et maintenez-la appuyée jusqu'à ce que l'écran affiche P1;
2. Parcourez les paramètres avec les touches **UP**/**DOWN** jusqu'à visualiser P3;
3. Accédez au paramètre en appuyant sur la touche **SET**;
4. En utilisant les touches **UP**/**DOWN**, programmez:
 - H0=photocellules désactivées;
 - H1=photocellules activées;
5. Confirmez votre choix en appuyant sur **SET**;
6. Une fois la procédure terminée, le display revient à "--".

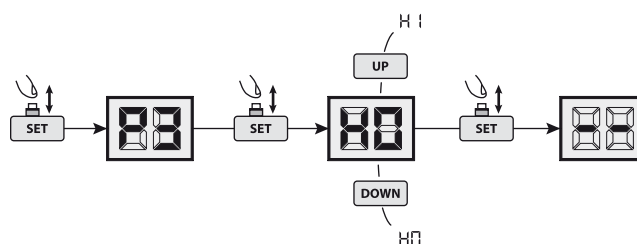

Attention: Si vous n'utilisez pas les photocellules, programmez P3=H0.

7 Fermeture automatique

1. Appuyez sur la touche **SET** et maintenez-la appuyée jusqu'à ce que l'écran affiche P1;
2. Parcourez les paramètres avec les touches **UP**/**DOWN** jusqu'à visualiser P4;
3. Accédez au paramètre en appuyant sur la touche **SET**;
4. En utilisant les touches **UP**/**DOWN**, choisissez la valeur désirée;

Chaque incrément de la valeur du paramètre, augmente de 1 minute le délai en fermeture, jusqu'à un maximum de 9 minutes.
5. Confirmez votre choix en appuyant sur **SET**;
6. Une fois la procédure terminée, le display revient à "--".

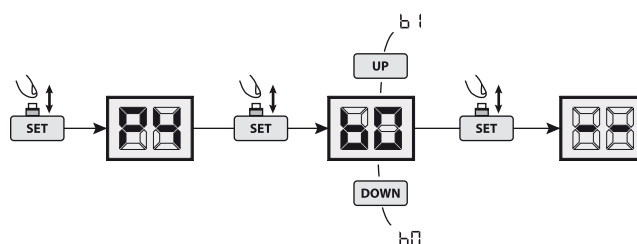

Attention: La valeur par défaut est P4=b0 (pas activé). La fonction, si activée, débute une fois que la porte a atteint la position d'ouverture.

7 MISE EN SERVICE

La phase de mise en service est très importante afin d'assurer la sécurité maximale de l'installation, la conformité aux normes et règlements, en particulier la norme EN12445 qui établit les méthodes d'essais pour la vérification des systèmes d'automatisations de portails.

DEA System vous rappelle que toute opération d'installation, de maintenance, de nettoyage ou de réparation de toute l'installation doit être exécutée exclusivement par du personnel qualifié qui doit être responsable de tous les tests requis par le risque présent;

7.1 Essai d'installation

L'essai est une opération essentielle afin de vérifier la correcte installation du système. **DEA System** résume le fonctionnement correct de toute l'automatisation en 4 phases très simples:

- Assurez-vous que vous vous référez strictement tel que décrit au paragraphe 2 "RÉCAPITULATIF DES AVERTISSEMENTS";
- Effectuez des tests d'ouverture et de fermeture de la porte en vous assurant que le mouvement du portails correspond à ce que vous aviez prévu. Nous suggérons d'effectuer différents tests pour évaluer la fluidité de la porte et les éventuels défauts de montage ou régulation;
- Vérifiez que tous les dispositifs de sécurités connectés fonctionnent correctement;
- Exécutez la mesure de la force d'impact prévue par la norme EN12445 afin de trouver la régulation qui assure le respect des limites prévues par la norme EN 12453.

ATTENTION L'utilisation de pièces de rechanges non indiquées par **DEA System** et/ou un réassemblage incorrect peut être potentiellement dangereux pour les personnes, les animaux et les choses. De plus, cela peut provoquer des dysfonctionnements. Par conséquent, utilisez toujours les pièces indiquées par **DEA System** et suivez les instructions données pour l'assemblage.

7.2 Déverrouillage et manoeuvre manuelle

En cas de dysfonctionnements ou de manque de courant, déverrouillez le moteur (Fig. 8) et effectuez la manoeuvre manuelle du portails. La connaissance du fonctionnement du déverrouillage est très important, car en cas d'urgence le manque de rapidité d'action sur un tel dispositif peut être dangereux.

ATTENTION L'efficacité et la surtète de la manoeuvre manuelle de l'automatisation est garantie par **DEA System** seulement si l'installation a été montée correctement avec les accessoires fournis.

8 MAINTENANCE

Une bonne maintenance préventive et une inspection régulière du produit assure une durée de vie plus importante. Dans le tableau à côté vous pouvez vérifier les opérations d'inspection /entretien à programmer et qui doivent être effectuées périodiquement.

En cas de panne, vous pouvez consulter le tableau de "GUIDE DE RECHERCHE DES PANNES", pour chercher une solution au problème. Si les conseils indiqués n'apportent aucune solution, contactez **DEA System**.

TYP D'INTERVENTION	PÉRIODICITÉ
Lubrification chène et pivots tournants	6 mois
Contrôle serrage vis	6 mois
Contrôle tension chène	6 mois

GUIDE DE RECHERCHE DES PANNES

Description	Causes	Solutions possibles
La chaîne est bruyante.	La chaîne n'est pas suffisamment tendue.	Régalez de manière adéquate la tension de la chaîne en serrant l'écrou M8 (Fig. 5).
Le moteur ne démarre pas.	Le connecteur d'alimentation n'est pas correctement inséré ou le fusible est endommagé.	Vérifiez que le connecteur d'alimentation soit inséré correctement ou remplacez le fusible.
Après la manoeuvre d'apprentissage de la position d'ouverture et de fermeture, le moteur ne démarre pas.	Les vis de fixations du rail ne sont pas suffisamment serrées ou il y a eu des erreurs pendant la procédure d'apprentissage.	Serrez les vis de fixations du rail ou exécutez la procédure d'apprentissage de la course moteur à nouveau.
La porte ne se ferme pas.	La fonction "photocellule" est activée.	Désactivez la fonction "photocellule".
Le bouton poussoir fonctionne correctement mais l'émetteur ne fonctionne pas.	L'émetteur n'a pas bien été mémorisé ou la pile est morte.	Exécutez l'apprentissage de l'émetteur ou remplacez la pile.
La distance de transmission est trop courte.	La pile de l'émetteur est faible.	Remplacez la pile de l'émetteur.

9 ÉLIMINATION DU PRODUIT

TEO 700 est composé par des matériaux de différents types, dont certains peuvent être recyclés (câbles électriques, plastiques, aluminium, etc..) tandis que d'autres doivent être éliminés (cartes et composants électroniques).

Procédez comme il suit:

1. Débranchez le courant;
2. Déconnectez et démontez tous les accessoires connectés. Suivez les instructions dans le sens inverse à celui décrit dans la section "Installation";
3. Retirez les composants électroniques;
4. Triez et éliminez les différentes matières en suivant scrupuleusement les règles en vigueur dans le Pays de vente.



ATTENTION Conformément à la Directive 2002/96/CE sur les déchets d'équipements électriques et électroniques (DEEE), ce produit électrique ne doit en aucun cas être mis au rebut sous forme de déchet municipal non trié. Veuillez vous débarrasser de ce produit en le renvoyant au point de ramassage local dans votre municipalité, à des fins de recyclage.

TEO 700

**Motorreductor electromecánico
para puertas seccionales**
Instrucciones de uso y advertencias

Tabla de contenidos

1	Recapitulación Advertencias	25	7	Puesta en Servicio	30
2	Descripción del producto	26	7.1	Ensayo de la Instalación	30
3	Datos técnicos	26	7.2	Desbloqueo y maniobra manual	30
4	Instalación y Montaje	26	8	Mantenimiento	30
5	Conexiones Eléctricas	27	9	Desmantelamiento del Producto	31
6	Programación	28			

Conformidad del Producto

DEA System asegura la conformidad del producto con las Directivas Europeas 2006/42/CE "seguridad máquinas", 2004/108/CE "compatibilidad electromagnética" y 2006/95/CE "equipos eléctricos de baja tensión": véase la **Declaración de Incorporación**.

1 RECAPITULACIÓN ADVERTENCIAS

Leer atentamente: el incumplimiento de las siguientes advertencias puede generar situaciones de peligro.

⚠ ATENCIÓN El uso del producto en condiciones anómalas no previstas por el constructor puede generar situaciones de peligro; respetar las condiciones previstas por las presentes instrucciones.

⚠ ATENCIÓN **DEA** System recuerda que la elección, la disposición y la instalación de todos los dispositivos y los materiales que constituyen el conjunto completo del cierre deben realizarse cumpliendo las Directivas Europeas 2006/42/CE (Directiva máquinas), 2004/108/CE (compatibilidad electromagnética), 2006/95/CE (equipos eléctricos de baja tensión eléctrica). Para todos los Países extra Unión Europea, además de las normas nacionales vigentes, para un nivel de seguridad suficiente se aconseja también el cumplimiento de las prescripciones contenidas en las antedichas Directivas.

⚠ ATENCIÓN De ninguna forma utilizar el producto en presencia de atmósferas explosivas o en ambientes que pueden resultar agresivos y dañar partes del producto.

⚠ ATENCIÓN Para una seguridad eléctrica adecuada mantener netamente separados (mínimo 4 mm en aire o 1 mm a través del aislamiento), el cable de alimentación 230 V de los cables de bajísima tensión de seguridad (alimentación de los motores, controles, electrocerradura, antena, alimentación de los auxiliares), procediendo, si necesario, a su fijación con abrazaderas adecuadas cerca de las borneras.

⚠ ATENCIÓN Cualquier operación de instalación, mantenimiento, limpieza o reparación de toda la instalación tiene que ser realizada exclusivamente por personal capacitado; siempre trabajar con la alimentación eléctrica seccionada y observar escrupulosamente todas las normas vigentes en el país en que se realiza la instalación en materia de instalaciones eléctricas.

⚠ ATENCIÓN El uso de repuestos no indicados por **DEA** System y/o el remontaje no correcto pueden causar situaciones de peligro para personas, animales y cosas; además pueden causar malfuncionamientos en el producto; siempre utilizar las partes indicadas por **DEA** System y seguir las instrucciones para el montaje.

⚠ ATENCIÓN La evaluación equivocada de las fuerzas de impacto puede ser causa de graves daños en personas, animales o cosas. **DEA** System recuerda que el instalador tiene que comprobar que estas fuerzas de impacto, medidas según lo que indica la norma EN 12445, sean efectivamente inferiores a los límites previstos por la norma EN12453.

⚠ ATENCIÓN Los posibles dispositivos de seguridad externos utilizados para el cumplimiento de los límites de las fuerzas de impacto deben ser conformes con la norma EN12978.

♻ ATENCIÓN En cumplimiento a la Directiva UE 2002/96/CE sobre los desechos de equipos eléctricos y electrónicos (RAEE), este producto eléctrico no debe eliminarse como desecho urbano mixto. Hay que eliminar el producto llevándolo al punto de recolección municipal local para proceder al reciclaje oportuno.

2 DESCRIPCIÓN DEL PRODUCTO

Modelos y contenido del embalaje

Con el nombre de TEO 700 se identifica una familia de actuadores electromecánicos en 24V con cuadro de maniobras incorporado para la regulación de las fuerzas de apertura/cierre y la gestión de parámetros opcionales, tales como fotocélulas, cierre automático, etc .. Funciones de apertura - cierre - stop con un solo botón, la inversión de la dirección cuando se detecta un obstáculo en cierre, luz de cortesía de LED en apertura y cierre con apagado automático después de 3 minutos, funciones de protección de las entradas en baja y alta tensión, cortocircuito, etc ..

TEO 700 es un operador electromecánico para la automatización de puertas seccionales, basculantes a contrapesos y con muelle. Se compone esencialmente de un operador de engranaje que hace girar un piñón que, a través de la cadena, transmite el movimiento directamente al acoplamiento de la puerta permitiendo así el movimiento.

Inspeccione el "Contenido de la caja" (Fig. 1), comparándolo con el producto recibido para una mayor facilidad en el montaje.

Transporte

TEO 700 siempre se entrega embalado en cajas que brindan una protección adecuada al producto; de cualquier forma prestar atención a todas las indicaciones que pueden encontrarse en la misma caja para el almacenamiento y la manipulación.

3 DATOS TÉCNICOS

TEO 700

CENTRAL		MOTORREDUCTOR	
Tensión de alimentación (V)	230 V ~ ±10% (50/60 Hz)	Tensión de alim. eléctrica del motor (V)	24 V ===
Potencia nominal del transformador (VA)	100 VA (230/22V)	Potencia Absorbida (W)	100
Fusible F2 (A) transformador)	2,5A 250V	Empuje máx (N)	1000
Salida alimentación auxiliares	+24 V === max 200mA	Ciclo de trabajo (ciclos/hora)	15
Salida intermitencia	24 V === max 15W	N° máximo de maniobras en 24 horas	35
Frecuencia receptor rádio	433,92 MHz	Temp. límite de funcionamiento (°C)	-20÷50
Tipología de codificación emisores	HCS rolling code	Velocidad (m/min)	9
N° max emisores gestionados	20	Peso del producto con embalaje (Kg)	4,3
		Grado de protección	IP30

4 INSTALACIÓN Y MONTAJE

4.1 Para una instalación adecuada del producto es importante:

- Asegurarse de que la estructura de la puerta sea sólida y adecuada para ser motorizada;
- Asegurarse de que la puerta durante el movimiento no presente puntos duros;
- Verificar que la puerta esté bien balanceada. Si es necesario, intervenir en los mecanismos de balanceo;
- Disponer cerca de la instalación del motor, una toma de corriente de 230V protegida adecuadamente.

4.2 Después de definir y cumplir los antedichos requisitos preliminares, proceder al montaje:

- Deslizar el sistema de desbloqueo hacia afuera de la guía y unirlo a la cadena (Fig. 3); luego, colocar el sistema de desbloqueo en la mitad de la guía;
- Unir el perfil a la unidad principal haciendo pasar la cadena alrededor del piñón del motor y bloquear del conjunto con el omega de fijación (Fig. 4). En el caso en el que el perfil oscile mucho, hacer un punto de fijación adicional a aproximadamente 1m de la puerta;
- Actuar en el tensor, para poner un poco de tensión en la cadena (Fig. 5);
- Fijar la guía a la estructura de la puerta (si es posible) o a la pared, con tornillos o pernos adecuado al tipo de material, manteniendo una distancia de 40 mm con el recorrido máximo de la puerta (Fig. 6);
- Por último, verificar las medidas para los agujeros y proceder con el montaje en el techo del TEO 700 (Fig. 7).

4.3 Cómo desbloquear el actuador

Todos los modelos del TEO 700 están equipados con un dispositivo de desbloqueo que se acciona jalando hacia abajo la manija indicada en la figura 8; la puerta, si no existen otros impedimentos, debería estar libre de moverse. Para llevar a las condiciones de trabajo el automatismo, el bloqueo del motor se producirá automáticamente en la primera maniobra.

5 CONEXIONES ELÉCTRICAS

Realizar las conexiones eléctricas siguiendo las indicaciones de los esquemas.

ATENCIÓN Para una seguridad eléctrica adecuada mantener netamente separados (mínimo 4 mm en aire o 1 mm a través del aislamiento), el cable de alimentación 230 V de los cables de bajísima tensión de seguridad (alimentación de los motores, controles, electrocerradura, antena, alimentación de los auxiliares), procediendo, si necesario, a su fijación con abrazaderas adecuadas cerca de las borneras.

ATENCIÓN Conectarse con la línea 230 V ~ ± 10% 50 Hz a través de un interruptor omnipolar u otro dispositivo que asegure la omnipolar desconexión de la línea, con una distancia de abertura de los contactos = 3 mm;

ATENCIÓN Para conectar el encoder al cuadro de maniobra, utilice sólo un cable dedicado 3x0,22mm².

Esquema eléctrico

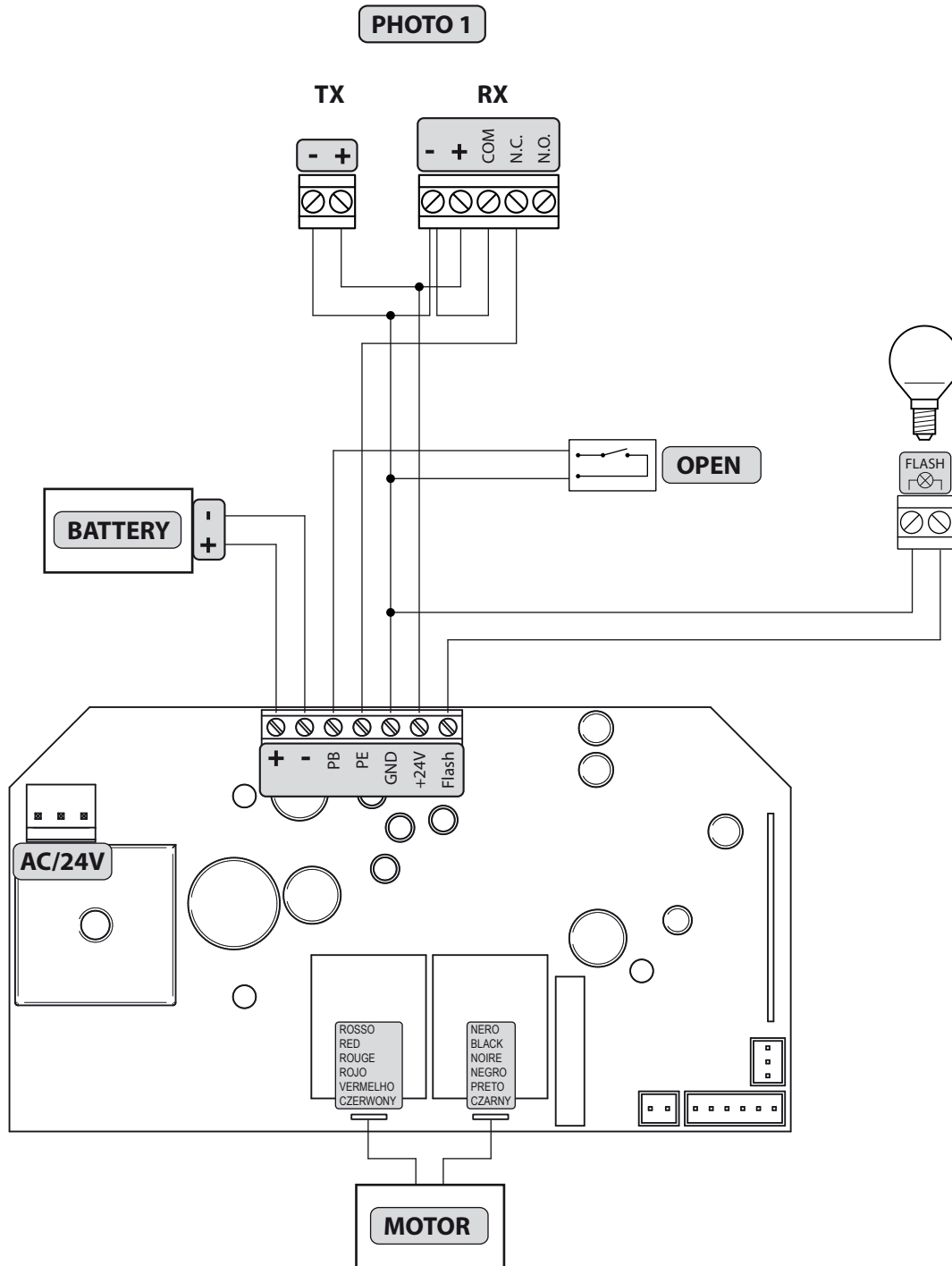

6 PROGRAMACIÓN

1 Alimentación

Una vez que se da corriente al motor, la luz de cortesía parpadea durante unos segundos y la pantalla muestra los números de "99" a "1" seguido por el símbolo de standby "--".

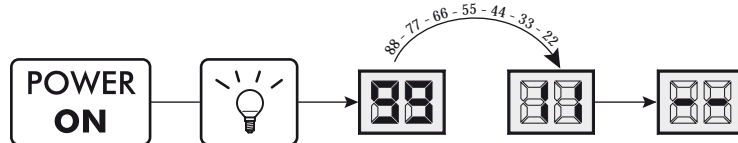

2 Aprendizaje de la carrera de los motores

1. Mantener presionado el botón **SET** hasta que la pantalla muestre P1;
2. Entrar al parámetro pulsando el botón **SET**;
3. Cuando aparezca "P", llevar la puerta en posición de apertura presionando las teclas **UP**/**DOWN** ("P" parpadea); Pulse **SET** para confirmar la posición abierta;
4. Cuando aparezca el mensaje "L", llevar la puerta en posición de cierre presionando las teclas **UP**/**DOWN** ("L" parpadea); Pulse **SET** para confirmar la posición de cierre;
5. La puerta abre y cierra automáticamente buscando la posición de apertura y cierre;
6. Cuando termina la maniobra vuelve a aparecer en la pantalla "--"

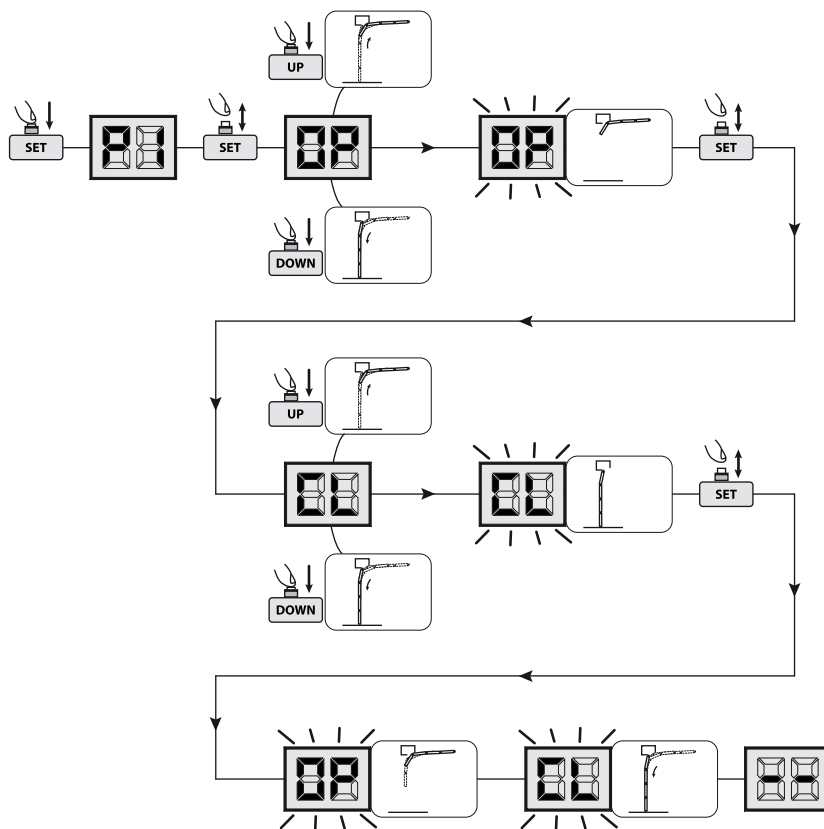

3 Cancelación de los controles remotos memorizados

1. Presionar la tecla **CODE** (la pantalla muestra "5") y mantenerlo presionado durante 8 segundos hasta que la pantalla muestre "L"; Se eliminarán todos los emisores registrados anteriormente;

Atención: Después de 20 emisores registrados (límite máximo), la pantalla muestra "F".

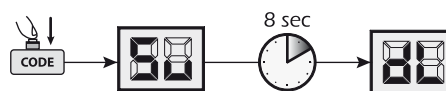

4 Aprendizaje de los controles remotos

1. Mantener presionada la tecla **CODE** hasta que la pantalla muestre "5";
2. Pulsare el botón del mando a distancia que desea aprender, soltarlo y pulsarlo de nuevo (la pantalla parpadeará en la indicación "5");
3. Cuando el procedimiento se ha completado la pantalla vuelve a "--";
4. Repetir el proceso de aprender otros emisores, hasta un máximo de 20 códigos;

Atención: Después de 20 códigos almacenados (límite máximo), la pantalla muestra "F".

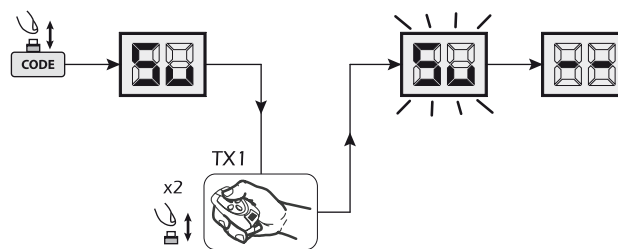

5 Ajuste de la fuerza

1. Mantener presionado el botón **SET** hasta que la pantalla muestre P1;
2. Desplácese por los parámetros con los botones **UP**/**DOWN** hasta visualizar P2;
3. Acceder al parámetro pulsando el botón **SET**;
4. Presionando los botones **UP**/**DOWN**, ajustar el valor deseado;
5. Confirmar la selección pulsando el botón **SET**;
6. Cuando el procedimiento se ha completado la pantalla vuelve a "--".

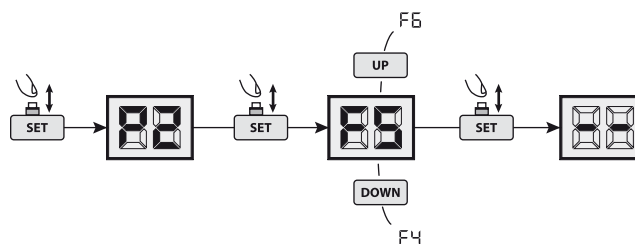

Atención: Después de los ajustes, verificar la fuerza registrada con la puerta para poner en seguridad la instalación.

6 Fococélulas

1. Mantener presionado el botón **SET** hasta que la pantalla muestre P1;
2. Desplácese por los parámetros con los botones **UP**/**DOWN** hasta visualizar P3;
3. Acceder al parámetro pulsando el botón **SET**;
4. Presionando los botones **UP**/**DOWN**, ajuste:
 - H0=fococélulas no activadas;
 - H1=fococélulas activadas;
5. Confirmar la selección pulsando el botón **SET**;
6. Cuando el procedimiento se ha completado la pantalla vuelve a "--".

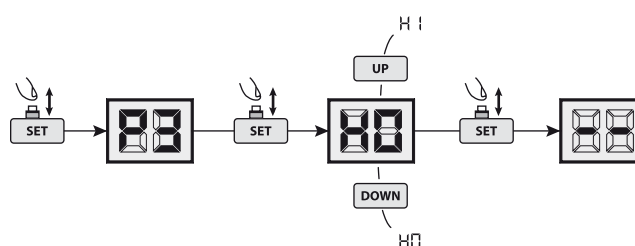

Atención: Si no está utilizando fococélulas, asegúrese de ajustar P3=H0.

7 Cierre Automático

1. Mantener presionado el botón **SET** hasta que la pantalla muestre P1;
2. Desplácese por los parámetros con los botones **UP**/**DOWN** hasta visualizar P4;
3. Acceder al parámetro pulsando el botón **SET**;
4. Presionando los botones **UP**/**DOWN**, ajustar el valor deseado; Cada incremento del valor del parámetro, equivale a 1 minuto en el retraso del cierre, hasta un máximo de 9 minutos.
5. Confirmar la selección pulsando el botón **SET**;
6. Cuando el procedimiento se ha completado la pantalla vuelve a "--".

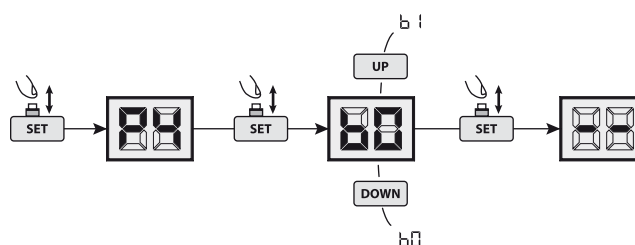

Atención: El valor predeterminado es P4=b0 (off). La función si está activa, comienza a contar desde la posición de apertura de la puerta.

7 PUESTA EN SERVICIO

La fase de puesta en servicio es muy importante para garantizar la máxima seguridad de la instalación y el cumplimiento de las normativas y de las reglamentaciones, en concreto todos los requisitos de la norma EN12445 que establece los métodos de prueba para el control de los automatismos para puertas.

DEA System recuerda que cualquier operación de instalación, limpieza o reparación de todo el sistema tienen que ser ejecutada exclusivamente por personal capacitado, que debe ejecutar todas las pruebas requeridas en función del riesgo presente;

7.1 Ensayo de la instalación

El ensayo es una operación esencial para comprobar la instalación correcta del sistema. **DEA System** desea resumir el ensayo correcto de toda la automatización en 4 simples fases:

- Comprobar que se cumpla rigurosamente lo que se indica en el párrafo 2 "RECAPITULACIÓN DE LAS ADVERTENCIAS";
- Realizar unas pruebas de apertura y de cierre de la puerta, comprobando que el movimiento de la hoja corresponda a lo que se ha previsto. Para eso se aconseja realizar varias pruebas, con el fin de evaluar la fluidez de movimiento de la puerta y los posibles defectos de montaje o de regulación;
- Comprobar que todos los dispositivos de seguridad conectados a la instalación estén funcionando correctamente;
- Ejecutar la medición de la fuerza de impacto, como previsto en la norma EN12445, hasta encontrar la regulación que asegure el cumplimiento de los límites previstos en la norma EN12453.

ATENCIÓN El uso de repuestos no indicados por **DEA System** y/o el remontaje no correcto pueden causar situaciones de peligro para personas, animales y cosas; además pueden causar malfuncionamientos en el producto; siempre utilizar las partes indicadas por **DEA System** y seguir escrupulosamente las instrucciones para el montaje.

7.2 Desbloqueo y maniobra manual

En caso de anomalías de la instalación o de simple falta de corriente, desbloquear el motorreductor (Fig.8) y ejecutar la maniobra manual de la hoja.

El conocimiento del funcionamiento del desbloqueo es muy importante porque, en los momentos de emergencia, la falta de velocidad en intervenir en este dispositivo puede causar situaciones de peligro.

ATENCIÓN La efectividad y la seguridad de la maniobra manual del automatismo es garantizada por **DEA System** solamente si la instalación se ha montado correctamente y con accesorios originales.

8 MANTENIMIENTO

Un buen mantenimiento preventivo y una inspección regular del producto aseguran su larga duración. En la tabla del margen, son indicadas las operaciones de revisión/mantenimiento para programar y efectuar periódicamente.

En caso de avería es posible referirse a la tabla "GUÍA PARA LA BÚSQUEDA DE AVERÍAS" para encontrar una solución al problema; si los consejos indicados no permiten solucionar el problema, ponerse en contacto con **DEA System**.

TIPO DE ACTUACIÓN	PERIODICIDAD
Lubricación de la cadena y de los pernos giratorios	6 meses
Control del apretado de los tornillos	6 meses
Control de la tensión de la cadena	6 meses

GUÍA PARA LA BÚSQUEDA DE AVERÍAS

Descripción	Motivo	Posibles soluciones
La cadena es ruidosa.	La cadena no esta suficientemente tensada.	Ajustar correctamente la tensión de la cadena apretando la tuerca M8 (Fig. 5).
El motore non arranca.	El conector de alimentación no se ha insertado correctamente o el fusible se ha quemado.	Verificar la correcta inserción del cable de alimentación o reemplazar el fusible.
Después del aprendizaje de la posición de apertura y cierre el motor no arranca.	Los tornillos de fijación de la guía no son lo suficientemente apretado o se han producido errores durante el proceso de registración.	Apretar los tornillos de fijación de la guía o volver a hacer el procedimiento de aprendizaje de la maniobra.
La puerta no se cierra.	La función "fotocélula" está activada	Desactivar la función "fotocélula".
La botonera en el muro funciona correctamente, mientras que el emisor no está funcionando.	El emisor no se ha registrado correctamente o la batería está descargada.	Registrar de nuevo el emisor o reemplazar la batería.
La distancia de emisor es muy corta.	La batería del emisor está casi descargada.	Reemplazar la batería del emisor.

9 DESMANTELAMIENTO DEL PRODUCTO

TEO 700 está constituido por materiales de varios tipos; algunos de éstos pueden reciclarse (cables eléctricos, plástico, aluminio, etc.), otros deberán eliminarse (tarjetas y componentes electrónicos).

Proceder cómo se indica a continuación:

1. Desconectar el automatismo de la red eléctrica;
2. Desconectar y proceder al desmontaje de todos los accesorios conectados. Seguir el procedimiento inverso con respecto al que se describe en el párrafo "instalación";
3. Remover los componentes electrónicos;
4. Clasificar y proceder a la eliminación de los varios materiales siguiendo escrupulosamente las normas vigentes en el País de venta.



ATENCIÓN En cumplimiento a la Directiva UE 2002/96/CE sobre los desechos de equipos eléctricos y electrónicos (RAEE), este producto eléctrico no debe eliminarse como desecho urbano mixto. Hay que eliminar el producto llevándolo al punto de recolección municipal local para proceder al reciclaje oportuno.

TEO 700

Motorreductor electromecânico para portas seccionadas
Instruções de funcionamento e advertências

Índice

1	Resumo das advertências	33	7	Início	38
2	Descrição do produto	34	7.1	Teste da Instalação	38
3	Dados Técnicos	34	7.2	Desbloqueio e funcionamento manual	38
4	Instalação e montagem	34	8	Manutenção	38
5	Ligações eléctricas	35	9	Eliminação do produto	39
6	Programação	36			

Conformidades do Produto

A **DEA System** garante a conformidade do produto com as Directivas europeias 2006/42/CE relativas à "segurança de máquinas", 2004/108/CE "compatibilidade electromagnética" e 2006/95/CE "equipamentos eléctricos de baixa tensão". Veja a **Declaração de Incorporação**.

PT

1 RESUMO DAS ADVERTÊNCIAS

Leia atentamente estes avisos, o incumprimento dos seguintes avisos podem causar situações de risco.

⚠ **ATENÇÃO** Utilizar este produto em condições incomuns não previstas pelo fabricante é possível criar situações de perigo, por isso todas as condições previstas nestas instruções devem ser respeitados.

⚠ **ATENÇÃO** A **DEA System** lembra a todos os utilizadores que a selecção, localização e instalação de todos os materiais e dispositivos que compõem o sistema de automação completa, devem respeitar as directivas comunitárias 2006/42/CE (Directiva Máquinas), 2004/108/CE (compatibilidade electromagnética), 2006/95/CE (equipamentos eléctricos de baixa tensão). A fim de assegurar um nível adequado de segurança, além de cumprir com os regulamentos locais, é aconselhável igualmente o cumprimento das referidas directivas em todos os países extra-europeus.

⚠ **ATENÇÃO** Em nenhuma circunstância o produto deve ser utilizado em atmosferas explosivas ou ambientes que sejam corrosivos e danificar as peças do produto.

⚠ **ATENÇÃO** Para assegurar um nível adequado de segurança eléctrica manter sempre os cabos de alimentação de 230 V afastados (mínimo de 4 milímetros em aberto ou 1 milímetro com isolamento) dos cabos de baixa tensão (alimentação de motores, comandos, fechadura eléctrica, antena e dos circuitos auxiliares) e fixe os últimos com braçadeiras adequadas perto da placa de terminais.

⚠ **ATENÇÃO** Toda a instalação, manutenção, limpeza ou operações de reparação em qualquer parte do sistema devem ser realizadas exclusivamente por pessoal qualificado, com o fornecimento de alimentação desligado e trabalhando em estrita conformidade com as normas eléctricas e regulamentos em vigor no país da instalação.

⚠ **ATENÇÃO** A utilização de peças sobresselentes não indicadas pela **DEA System** e / ou remontagem incorrecta podem criar riscos para as pessoas, animais e bens e também danificar o produto. Por esta razão, utilize apenas as partes indicadas pela **DEA System** e siga escrupulosamente as instruções de montagem.

⚠ **ATENÇÃO** A avaliação incorrecta das forças de impacto pode causar sérios danos a pessoas, animais ou bens. A **DEA System** lembra o instalador que deve verificar se as forças de impacto, medidas conforme o indicado pela norma EN 12445, são realmente abaixo dos limites estabelecidos pela norma EN12453.

⚠ **ATENÇÃO** Os dispositivos de segurança externos utilizados para o cumprimento dos limites das forças de impacto devem estar de acordo com a norma EN12978.

♻ **ATENÇÃO** Em conformidade com a Directiva 2002/96/CE, relativa aos resíduos de equipamentos eléctricos e electrónicos (REEE), este produto eléctrico não deve ser tratado como resíduo urbano normal. Por favor, desmonte o produto e encaminhe-o para um local apropriado de reciclagem municipal.

2 DESCRIÇÃO DO PRODUTO

Modelos e conteúdo da embalagem

O nome TEO 700 identifica uma família de motorreductores electromecânicos a 24V com central de comando incorporado com regulação da força na abertura/fecho e gestão de parâmetros opcionais, tais como fotocélulas, fecho automático, etc. Função de abertura – fecho – stop com apenas um botão, inversão da direcção quando um obstáculo é detectado, luz de cortesia LED na abertura e no fecho com temporização automática de três minutos, funções de protecção das entradas em baixa e alta tensão, curto-circuito, etc.

O TEO 700 é um operador electromecânico para automação de portas sectionadas basculantes contrapesos ou com molas. Essencialmente, consiste num motorreductor de engrenagem que gira um pinhão que, por meio de corrente transmite o movimento directamente ao acoplamento da porta permitindo assim o movimento.

Inspeccione “o conteúdo da caixa” (Fig. 1), e compare-o com o produto recebido para facilitar a montagem.

Transporte

TEO 700 é sempre embalado em caixas que assegurem uma protecção adequada ao produto, no entanto, preste atenção a todas as informações que possam ser apresentadas na mesma caixa acerca do armazenamento e manuseio.

3 DADOS TÉCNICOS

TEO 700

CENTRAL DE COMANDO		MOTOR	
Tensão de alimentação (V)	230 V ~ ±10% (50/60 Hz)	Tensão de alimentação do motor (V)	24 V ===
Potência nominal do transformador (VA)	100 VA (230/22V)	Potencia absorvida (W)	100
Fusível F2 (A) (transformador)	2,5A 250V	Força de impulso (N)	1000
Saída para alim. de circuitos auxiliares	+24 V === max 200mA	Ciclo de trabalho (ciclos/hora)	15
Saída para pirilampo	24 V === max 15W	Nº máximo de manobras em 24 horas	35
Frequência do receptor	433,92 MHz	Gama de temp. de funcionamento (°C)	-20÷50
Tipo de código do emissor	HCS rolling code	Velocidade (m/min)	9
Nº máximo de emissores controlados	20	Peso do produto com embalagem (Kg)	4,3
		Grau de protecção	IP30

4 INSTALAÇÃO E MONTAGEM

4.1 Para uma instalação satisfatória do produto é importante:

- Certificar-se de que a padieira da porta seja sólida e adequada para ser motorizada;
- Certificar-se de que a porta durante o movimento não apresenta pontos de prisão;
- Verificar se a porta está bem equilibrada. Se necessário, intervir nos mecanismos de compensação;
- Fornecer perto da instalação do motor, uma tomada de 230V devidamente protegida.

4.2 Depois de ter definido e satisfeito os requisitos, prossiga com a montagem:

- Deslize o sistema de desbloqueio de fora da guia e una-o à corrente (Fig. 3), de seguida, coloque o sistema de desbloqueio a meio da guia;
- Prenda a guia à unidade do motor, passando a corrente à volta do pinhão e bloqueie o conjunto com o suporte de fixação fornecido (Fig. 4). Caso a guia oscile muito, faça um ponto de fixação adicional a aproximadamente 1m da porta;
- Actue sobre o tensor de forma a colocar um pouco de tensão na corrente (Fig. 5);
- Fixe a guia na padieira (se possível) ou na parede com parafusos ou porcas de acordo com o tipo de material, mantendo uma distância de 40 mm, com o curso máximo da porta (fig. 6);
- Por fim, verifique as medidas dos furos e prossiga com a montagem no tecto do TEO 700 (Fig. 7).

4.3 Como desbloquear o operador

Todos os modelos 700 TEO estão equipados com um mecanismo de desbloqueio que se activa puxando para baixo o punho mostrado na Figura 8, a porta, se não existirem outros impedimentos, deve ficar livre para se mover. Para colocar o automatismo em condição de trabalho, o bloqueio do motor ocorre automaticamente após a primeira manobra.

5 LIGAÇÕES ELÉCTRICAS

Execute a cablagem seguindo as instruções dos diagramas.

ATTENZIONE Per una adeguata sicurezza elettrica tenere nettamente separati (minimo 4 mm in aria o 1 mm attraverso l'isolamento) il cavo di alimentazione 230 V da quelli a bassissima tensione di sicurezza (alimentazione motori, comandi, elettroserratura, antenna, alimentazione ausiliari) provvedendo eventualmente al loro fissaggio con adeguate fascette in prossimità delle morsettiere.

ATTENZIONE Collegarsi alla rete 230 V $\sim \pm 10\%$ 50 Hz tramite un interruttore onnipolare o altro dispositivo che assicuri la onnipolare disinserzione della rete, con una distanza di apertura dei contatti = 3 mm.

ATTENZIONE Per il collegamento dell'encoder alla centrale di comando, utilizzare esclusivamente un cavo dedicato 3x0,22mm².

Diagrama de Fiação

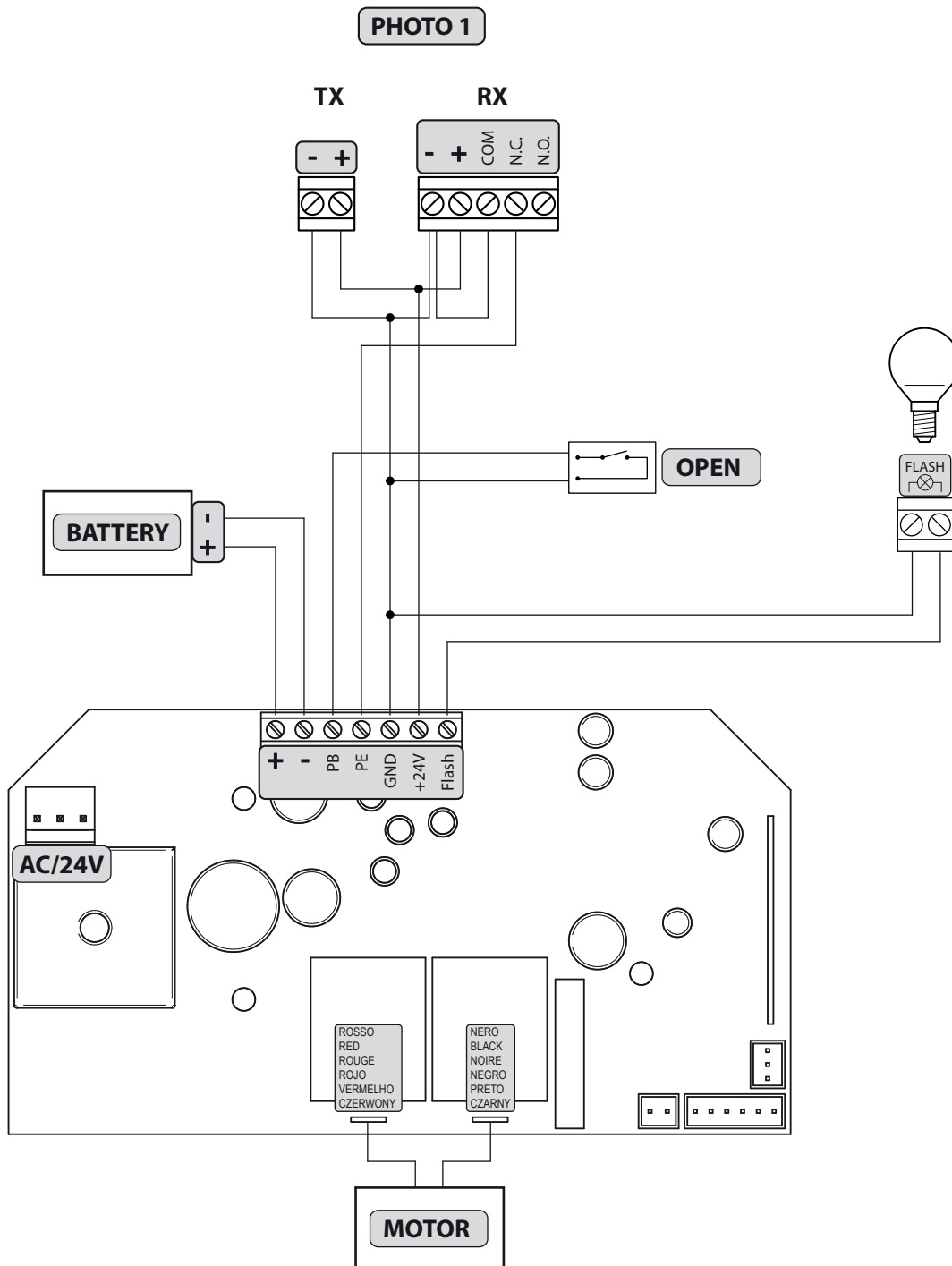

6 PROGRAMAÇÃO

1 Alimentação

Ligando o motor à rede a luz de cortesia pisca por alguns segundos e o display mostra os números de "99" a "1" seguido do símbolo de espera "--".

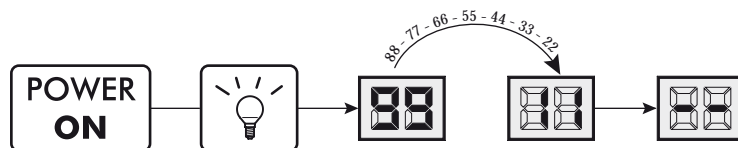

2 Aprendizagem do curso do motor

1. Pressione e mantenha pressionado o botão **SET** até que o visor mostre P1;
2. Entre no parâmetro pressionando o botão **SET**;
3. Quando aparecer "P", coloque a porta na posição de abertura pressionando os botões **UP**/**DOWN** ("P" pisca); Prima o botão **SET** para confirmar a posição aberta;
4. Quando aparecer a mensagem "L", coloque a porta na posição de fechada pressionando os botões **UP**/**DOWN** ("L" pisca); Pressione o botão **SET** para confirmar a posição fechada;
5. A porta abre e fecha procurando automaticamente a posição de abertura e de fecho;
6. Quando a manobra terminar reaparece no display "--".

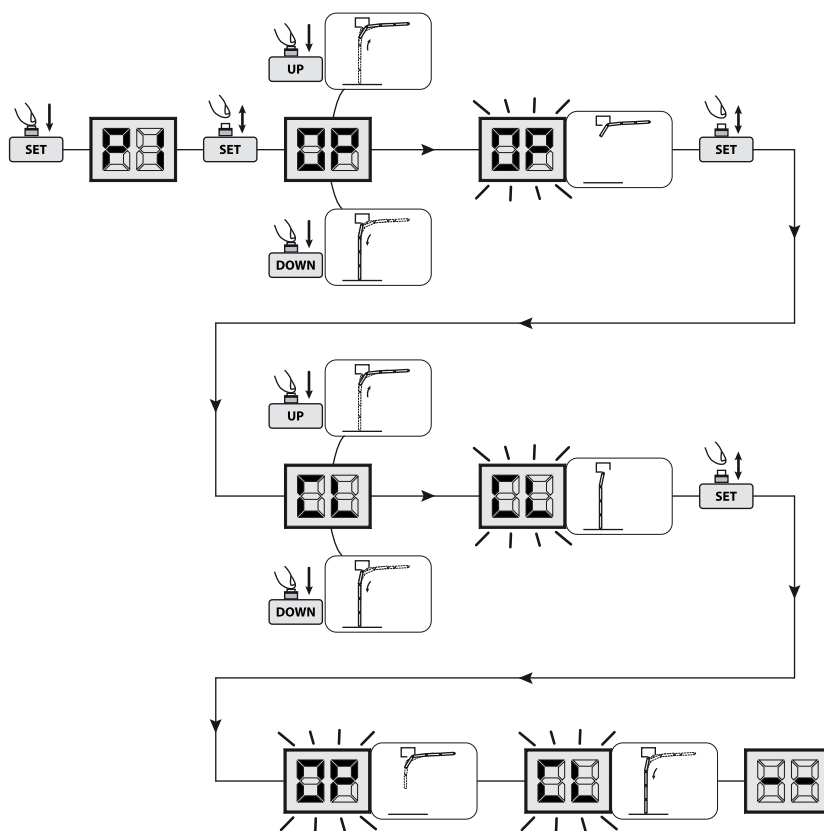

3 Apagar os emissores memorizados

1. Pressione o botão **CODE** (o display mostra "5") e mantenha-o pressionado por 8 segundos até que o display mostre "d"; Todos os emissores previamente memorizados são eliminados da memória;

Atenção: Depois de 20 emissores memorizados (limite máximo), o display mostra "F".

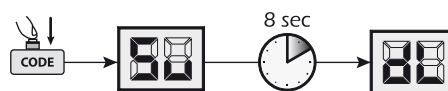

4 Aprendizagem dos emissores

1. Mantenha pressionada a tecla **CODE** até o display apresentar "5";
2. Pressione o botão do comando que deseja memorizar, solte-o e de seguida pressione-o novamente (o display pisca a indicação "5");
3. Quando o procedimento estiver completo o display volta para "--";
4. Repita o processo de aprendizagem de outros emissores, até um máximo de 20 códigos;

Atenção: Depois de 20 emissores memorizados (limite máximo), o display mostra "F".

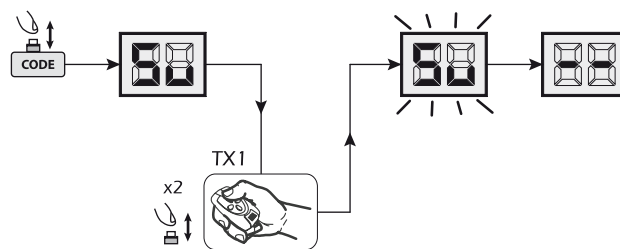

5 Regulação da força

1. Mantenha pressionado o botão **SET** até que o display mostre P1;
2. Percorra os parâmetros usando os botões **UP**/**DOWN** até visualizar P2;
3. Aceder ao parâmetro pressionando o botão **SET**;
4. Pressionando os botões **UP**/**DOWN**, defina o valor desejado;
5. Confirme a sua escolha pressionando o botão **SET**;
6. Quando o procedimento estiver completo o display volta a mostrar "--".

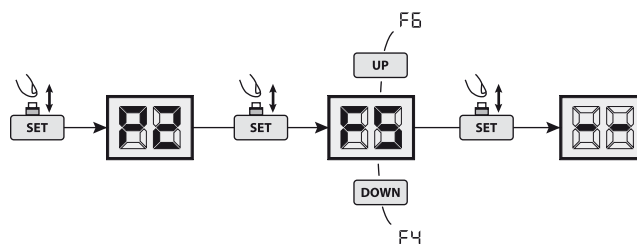

Atenção: Após o ajuste, verifique a força de modo a colocar a instalação em segurança.

6 Fotocélulas

1. Mantenha pressionado o botão **SET** até que o display mostre P1;
2. Percorra os parâmetros usando os botões **UP**/**DOWN** até visualizar P3;
3. Aceder ao parâmetro pressionando o botão **SET**;
4. Pressionando os botões **UP**/**DOWN**, ajuste:
 - H0=fotocélulas não activadas;
 - H1=fotocélulas activadas;
5. Confirme a sua escolha pressionando o botão **SET**;
6. Quando o procedimento estiver completo o display volta a mostrar "--".

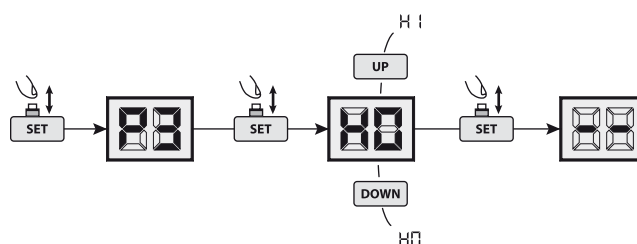

Atenção: Se não forem usadas fotocélulas, assegurar-se que P3=H0.

7 Fecho Automático

1. Mantenha pressionado o botão **SET** até que o display mostre P1;
2. Percorra os parâmetros usando os botões **UP**/**DOWN** até visualizar P4;
3. Aceder ao parâmetro pressionando o botão **SET**;
4. Pressionando os botões **UP**/**DOWN**, defina o valor desejado; Cada incremento do valor do parâmetro, equivale a 1 de atraso no fecho, até um máximo de 9 minutos.
5. Confirme a sua escolha pressionando o botão **SET**;
6. Quando o procedimento estiver completo o display volta a mostrar "--".

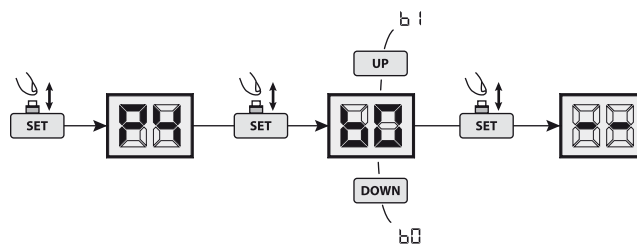

Atenção: O valor predefinido para o P4=b0 (off). A Função quando está activa, começa a contar a partir da posição de abertura da porta.

7 INICIO

A fase inicial é muito importante para garantir a máxima segurança e a conformidade com os regulamentos, incluindo todos os requisitos da norma EN 12445, que estabelece os métodos de ensaio para testar os automatismos para portões.

A **DEA** System lembra que toda a instalação, manutenção, limpeza ou operações de reparação em qualquer parte do sistema deve ser realizada exclusivamente por pessoal qualificado que deve assumir a responsabilidade por todos os testes exigidos pelo risco presentes;

7.1 Teste da instalação

A realização de testes é essencial a fim de verificar a correcta instalação do sistema. A **DEA** System resume o teste adequado de toda a automatização em 4 passos fáceis:

- Certifique-se que cumpre rigorosamente como descrito no parágrafo 2 "RESUMO AVISOS";
- Experimente a abertura e fecho do portão certificando-se de que o movimento das folhas é o esperado. Sugerimos que, a este respeito, realize vários testes para avaliar a suavidade do funcionamento do portão e os eventuais defeitos de montagem ou de ajuste;
- Assegurar-se de que todos os dispositivos de segurança ligados funcionem corretamente;
- Realize a medição das forças de impacto em conformidade com a norma 12445 para encontrar a configuração que assegure o cumprimento dos limites estabelecidos pela norma EN12453.

⚠ ATENÇÃO O uso de peças não indicadas pela **DEA** System e / ou a remontagem incorrecta pode criar riscos para pessoas, animais e bens e também danificar o produto. Por este motivo, utilize somente as peças indicadas pela **DEA** System e siga escrupulosamente as instruções de montagem.

7.2 Desbloqueio e funcionamento manual

Em caso de avarias ou uma simples falta de energia, solte o motor (Fig. 8) e realize a operação manualmente.

O conhecimento funcionamento do dispositivo de desbloqueio é muito importante porque, em momentos de emergência, a falta de oportunidade de actuar neste dispositivo pode causar perigo

ATENÇÃO A eficácia e a segurança da operação manual do automatismo é garantida pela **DEA** somente se a instalação for feita correctamente e com acessórios originais.

8 MANUTENÇÃO

Uma boa manutenção preventiva e uma inspecção regular garante uma longa vida útil. Na tabela em baixo vai encontrar uma lista de operações de inspecção/manutenção que devem ser programadas e executadas periodicamente.

Consulte a tabela "Resolução de problemas" sempre que se verifiquem anomalias, a fim de encontrar a solução para o problema e entre em contacto directamente com a **DEA** System sempre que a solução necessário não esteja na tabela.

TIPO DE INTERVENÇÃO	PERIODICID.
Lubrificação corrente e pernos rodantes	6 meses
Controle serragem parafusos	6 meses
Controle tensão corrente	6 meses

RESOLUÇÃO DE PROBLEMAS

Descrição	Causa	Soluções possíveis
A corrente está ruidosa.	A corrente não está esticada o suficiente.	Ajustar correctamente a tensão da corrente apertando a porca M8 (fig. 5).
O motor não arranca.	A ficha de alimentação não está ligada correctamente ou o fusível está queimado.	Verifique a ligação correcta do cabo de alimentação ou substitua o fusível.
Depois da aprendizagem da posição de abertura e fecho o motor não arranca.	Os parafusos de fixação da guia não estão suficientemente apertados ou houve erros durante o processo de programação.	Apertar os parafusos de fixação da guia ou voltar a efectuar o procedimento de aprendizagem do curso.
A porta não fecha.	A função "fotocélula" está activada	Desactivar a função "fotocélula".
A botoneira no muro funciona correctamente, mas o emissor não funciona.	O emissor não está memorizado correctamente ou a bateria está descarregada.	Memorizar de novo o emissor ou substituir a bateria.
A distancia do emissor é demasiado curta.	A bateria do emissor está quase descarregada.	Substituir a bateria do emissor.

9 ELIMINAÇÃO DO PRODUTO

A TEO 700 é constituída por materiais de diversos tipos, alguns dos quais podem ser reciclados (cabos eléctricos, plásticos, alumínio, etc.), enquanto outros devem ser eliminados (placas e componentes electrónicos).

Proceder do seguinte modo:

1. Desligar a alimentação;
2. Desligue e desmonte todos os acessórios ligados. Siga as instruções no sentido inverso ao descrito na secção "Instalação";
3. Remova os componentes electrónicos;
4. Classifique e elimine os materiais exactamente conforme os regulamentos do País de venda.



ATENÇÃO Em conformidade com a Directiva 2002/96/CE relativa aos resíduos de equipamentos eléctricos e electrónicos (REEE), estes produtos não devem ser eliminados como resíduos sólidos urbanos. Por favor, elimine este produto, levando-o ao seu ponto de recolha para reciclagem municipal.

TEO 700

Siłownik elektromechaniczny do bram garażowych

Instrukcja montażu i użytkowania

Spis Treści

1	Ostrzeżenia dotyczące potencjalnych niebezpieczeństw	41	7	Oddanie do eksploatacji	46
2	Opis produktu	42	7.1	Testowanie instalacji	46
3	Dane Techniczne	42	7.2	Odblokowanie i sterowanie ręczne	46
4	Instalacja i Montaż	42	8	Konserwacja	46
5	Podłączenia elektryczne	43	9	Utylizacja Produktu	47
6	Programowanie	44			

Zgodność Produktu

DEA System gwarantuje zgodność produktu z Dyrektywami Europejskimi: 2006/42/CE dotyczących "bezpieczeństwa maszyn", 2004/108/CE "zgodności elektromagnetycznej" oraz 2006/95/CE dotyczących "urządzeń elektrycznych o niskim napięciu": patrz **Deklaracja Zgodności**.

1 OSTRZEŻENIA DOTYCZĄCE POTENCJALNYCH NIEBEZPIECZEŃSTW

Producent zaleca uważne zapoznanie się z niniejszym rozdziałem; nie respektowanie poniższych ostrzeżeń może spowodować powstanie niebezpiecznych sytuacji.

⚠ UWAGA Używanie produktu w niewłaściwych warunkach i do innych celów, nie przewidzianych przez producenta, może prowokować sytuacje niebezpieczne; w związku z tym zaleca się przestrzeganie warunków przedstawionych w niniejszej instrukcji.

⚠ UWAGA DEA System przypomina, że wybór, wykorzystanie i montaż wszystkich urządzeń i akcesoriów, stanowiących pełny system automatyzacji powinien odbywać się w zgodności z Dyrektywami Europejskimi: 2006/42/CE (Dyrektywa o Maszynach), 2004/108/CE (dotycząca kompatybilności elektromagnetycznej), 2006/95/CE (dotycząca urządzeń elektrycznych zasilanych niskim napięciem). We wszystkich krajach nie będących członkami Unii Europejskiej, obok obowiązujących norm krajowych, zaleca się także respektowanie przepisów zawartych w wymienionych dyrektywach; ich przestrzeganie gwarantuje zadowalający poziom bezpieczeństwa.

⚠ UWAGA W żadnym wypadku nie należy używać produktu w środowisku zagrożonym wybuchem. W żadnym wypadku nie należy również używać produktu w warunkach mogących powodować uszkodzenie poszczególnych elementów produktu.

⚠ UWAGA W celu zagwarantowania bezpieczeństwa elektrycznego należy odseparować (minimum 4 mm w powietrzu lub 1 mm poprzez izolację) przewód zasilający na 230 V od tych o bardzo niskim napięciu bezpieczeństwa (zasilanie siłowników, elektrozamek, antena, zasilanie dodatkowe), przymocowując je ewentualnie za pomocą posiadanych obręczy lub skrzynki zaciskowej.

⚠ UWAGA Którekolwiek z działań związanych z montażem, konserwacją, czyszczeniem lub naprawą całego systemu zamykania winny być wykonywane wyłącznie przez osoby wykwalifikowane; wszelkie wskazane czynności należy wykonywać przy odłączonym zasilaniu elektrycznym oraz należy przestrzegać skrupulatnie wszystkich norm dotyczących urządzeń elektrycznych, obowiązujących w kraju, w którym dokonuje się automatyzacji bramy.

⚠ UWAGA Wykorzystywanie części zamiennych innych niż te wskazane przez **DEA** System i/lub montaż niepoprawny, mogą prowokować sytuacje niebezpieczne dla ludzi, zwierząt i przedmiotów materialnych, a także wpływać na wadliwe funkcjonowanie urządzenia; zaleca się stosowanie części zamiennych oryginalnych, wskazanych przez **DEA** System i przestrzeganie instrukcji montażu.

⚠ UWAGA Błędna ocena siły uderzeniowej może powodować poważne szkody dla ludzi, zwierząt i przedmiotów materialnych. **DEA** System przypomina, że instalator powinien zweryfikować czy siła, której pomiaru dokonuje się tak jak nakazuje norma EN 12245, w rzeczywistości nie przekracza limitów przewidzianych przez normę EN 12453.

⚠ UWAGA Ewentualne zewnętrzne urządzenia bezpieczeństwa, zainstalowane w celu respektowania limitów siły uderzeniowej, muszą być zgodne z normą EN 12978.

♻ UWAGA Zgodnie z Dyrektywami UE 2002/96/CE dotyczącymi utylizacji odpadów urządzeń elektrycznych i elektronicznych (RAEE), ten produkt elektryczny nie może być traktowany jako odpad miejski mieszany. Prosi się o utylizację produktu, zanosząc go do lokalnych punktów odbioru odpadów miejskich w celu ich odpowiedniego zagospodarowania.

2 OPIS PRODUKTU

Dostępne modele i zawartość opakowania

Nazwa TEO 700 jest używana do określenia grupy siłowników elektromechanicznych 24V, wyposażonych we wbudowaną centralę sterującą, posiadającą regulację siły na otwieraniu/zamykaniu, przewiduje się obsługę funkcji opcjonalnych takich jak: podłączenie fotokomórek, automatyczne zamykanie itp. Funkcje OTWÓRZ – ZAMKNIJ – STOP obsługiwane z jednego przycisku, odwrót kierunku podczas pojawienia się przeszkody przy zamykaniu, lampa ostrzegawcza diodowa na otwieraniu i zamykaniu z funkcją automatycznego gaśnięcia po upływie 3 minut, funkcje ochrony wejść przy przepięciach wysokiego / niskiego napięcia, przed zwarciem itp.

TEO 700 jest siłownikiem elektromechanicznym służącym do automatyzacji bram garażowych segmentowych, uchylnych i uchylnych z przeciwwagą. Jest to siłownik z silnikiem mechanicznym, który wprowadza w ruch obrotowy koło zębate, a koło zębate zazębione z łańcuchem, powoduje przesuwanie się łańcucha w prowadnicy i tym samym ruch bramy, która jest połączona z łańcuchem poprzez odpowiedni łącznik.

Zaleca się sprawdzenie "Zawartości opakowania" z otrzymanym produktem, może się to okazać przydatne przy montażu.

Transport

TEO 700 jest zawsze dostarczany w kartonowych pudełkach, co winno gwarantować właściwą ochronę produktu. Zaleca się jednak uważne zapoznanie się ze wszystkimi wskazówkami umieszczonymi na pudełku, które dotyczą sposobu magazynowania i obchodzenia się z siłownikiem.

3 DANE TECHNICZNE

TEO 700

CENTRALA STERUJĄCA		SIŁOWNIKA	
Napięcie zasilania (V)	230 V ~ ±10% (50/60 Hz)	Zasilanie siłownika (V)	24 V ===
Moc znamionowa transformatora (VA)	100 VA (230/22V)	Moc pobierana (W)	100
Bezpiecznik F2 (A) (transformator)	2,5A 250V	Popychanie siłę (N)	1000
Wyjście dla zasilania akcesoriów dodatkowych	+24 V === max 200mA	Cykl pracy (cykli/godzina)	15
Wyjście lampy oświetleniowej	24 V === max 15W	Maksymalna ilość manewrów w ciągu 24 godzin	35
Częstotliwość odbiornika radiowego	433,92 MHz	Zakres temperatur pracy (°C)	-20 ÷ 50
Częstotliwość odbiornika radiowego	HCS rolling code	Prędkość (m/min)	9
Pojemność pamięci odbiornika	20	Waga produktu w opakowaniu (kg)	4,3
		Stopień ochrony	IP30

4 INSTALACJA I MONTAŻ

4.1 W celu prawidłowego montażu produktu ważne jest aby:

- Sprawdzić czy struktura bramy jest solidna oraz czy brama nadaje się do zautomatyzowania;
- Sprawdzić czy na całości toru ruchu bramy, tak na zamykaniu jak i na otwieraniu, nie ma miejsc powodujących zwiększone tarcie;
- Sprawdzić czy brama jest dobrze wyważona, jeśli nie należy ją wyregulować;
- Doprowadzić do miejsca w którym będzie się znajdował motoreduktor, przewód zasilania na 230V;

4.2 Po zdefiniowaniu i wybraniu odpowiednich parametrów, przystąpić do montażu:

- Przesunąć element zasprężający na zewnątrz prowadnicy i połączyć ją z łańcuchem (rys. 3); Następnie ustawić element zasprężający w połowie odległości od prowadnicy;
- Połączyć profil z głowicą, przekładając łańcuch poza koło zębate silnika a następnie zablokować całość uchwytami mocującymi (rys. 4). Jeśli profil chwieje się, należy go przymocować dodatkowo w odległości ok 1m. od bramy;
- Naciągnąć lekko łańcuch przy pomocy napinacza łańcucha (rys. 5);
- Przymocować prowadnicę do ościeżnicy bramy (jeśli jest taka możliwość) lub do ściany, przy pomocy śrub lub kołków rozporowych, w zależności od materiału, pamiętając o zachowaniu odległości 40mm od maksymalnego skoku bramy (rys. 6);
- Następnie wyznaczyć punkty do przewiercenia w celu zamocowania napędu TEO 700 do sufitu i przystąpić do montażu (rys. 7).

4.3 Odblokowanie motoreduktora

Wszystkie modele TEO 700 są wyposażone w urządzenie odblokowujące, które uruchamia się poprzez pociągnięcie w dół uchwytu przymocowanego do dźwigni blokady, wskazanego na rys. 8; w tym momencie, jeśli nie ma dodatkowych czynników uniemożliwiających odblokowanie, brama może się luźno poruszać. Ponownego zablokowanie (zasprężenie) i przywrócenia napędu do pracy, dokonuje się automatycznie podczas pierwszego automatycznego manewru, po przywróceniu zasilania.

5 PODŁĄCZENIA ELEKTRYCZNE

Wykonaj okablowanie stosując się do informacji zawartej w schematach.

UWAGA W celu zagwarantowania bezpieczeństwa elektrycznego odseparować (minimum 4 mm w powietrzu lub 1 mm poprzez izolację) przewód zasilający na 230 V od tych o bardzo niskim napięciu bezpieczeństwa (zasilanie siłowników, elektrozamek, antena, zasilanie dodatkowe), przymocowując je ewentualnie za pomocą posiadanych obręczy lub skrzynki zaciskowej.

UWAGA Podłączyć się do sieci 230 V \pm 10% 50-60 Hz poprzez przełącznik jednobiegunowy lub inne urządzenie które zapewni brak zakłóceń w sieci, przy odległości między stykami \geq 3 mm.

UWAGA W celu podłączenia enkodera do centrali sterującej, używać tylko i wyłącznie przewodu o wym. 3x0,22mm².

Schemat elektryczny

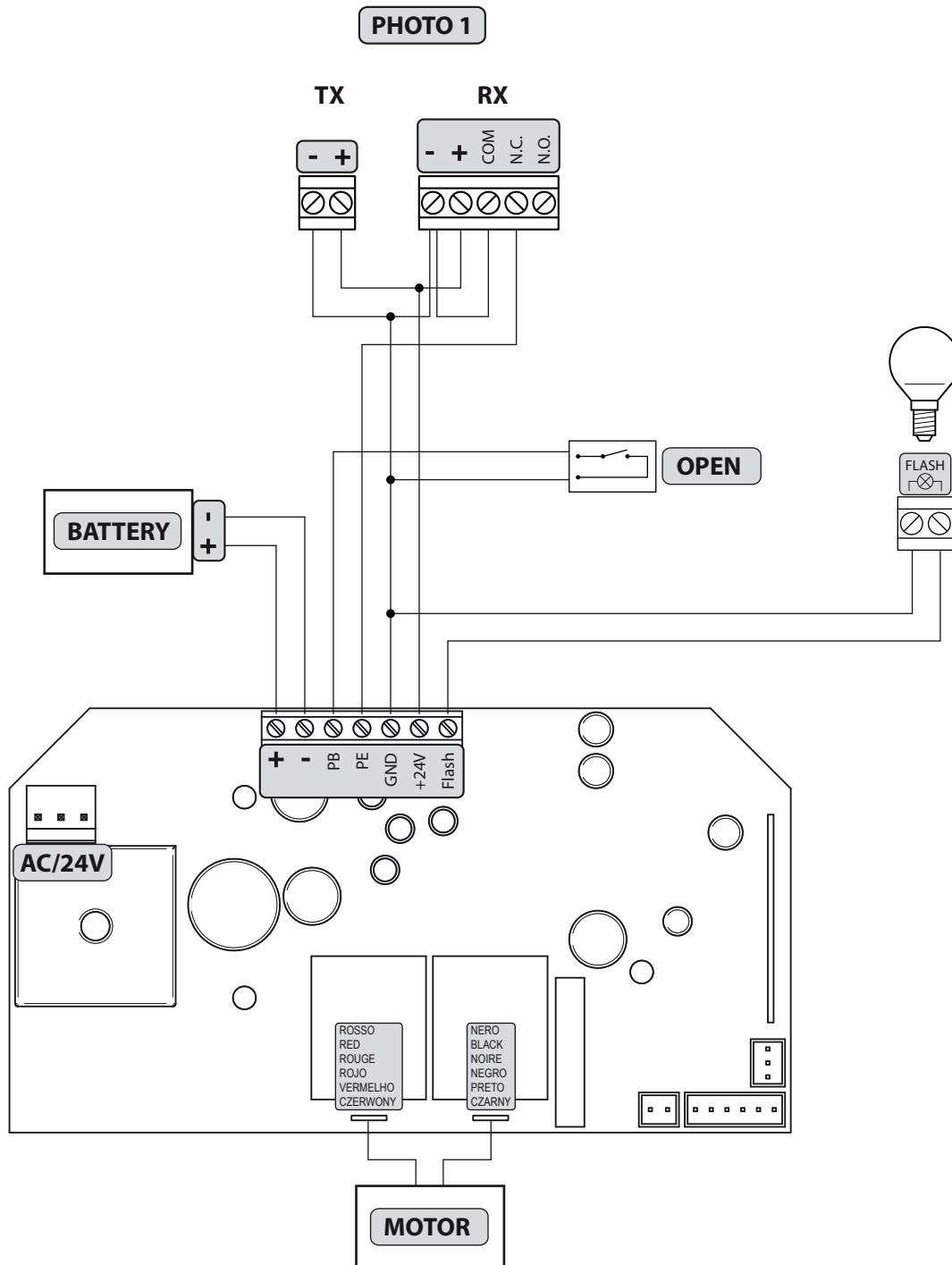

6 PROGRAMOWANIE

1 Zasilanie

Włączyć zasilanie, światło ostrzegawcze świeci się przez kilka sekund a wyświetlacz pokazuje numery od "99" do "1", a następnie symbol gotowości "-".

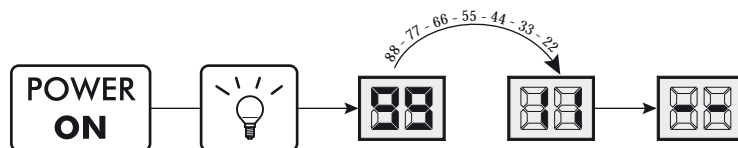

2 Programowanie drogi poruszania się siłowników

1. Nacisnąć przycisk **SET** do momentu pojawienia się na wyświetlaczu P1;
2. Wejść w parametr poprzez naciśnięcie przycisku **SET**;
3. Po pojawieniu się napisu "□P", ustawić bramę w pozycji otwarcia, posługując się przyciskami **UP**/**DOWN** ("□P" miga);
W celu potwierdzenia pozycji otwarcia należy nacisnąć przycisk **SET**;
4. Po pojawieniu się napisu "□L", należy ustawić bramę w pozycji zamknięcia, posługując się przyciskami **UP**/**DOWN** ("□L" miga);
W celu potwierdzenia pozycji zamknięcia należy nacisnąć przycisk **SET**;
5. Brama otwiera się i zamyka automatycznie wyszukując pozycji otwarcia i zamknięcia;
6. Po zakończeniu manewru na wyświetlaczu pojawi się ponownie "-"

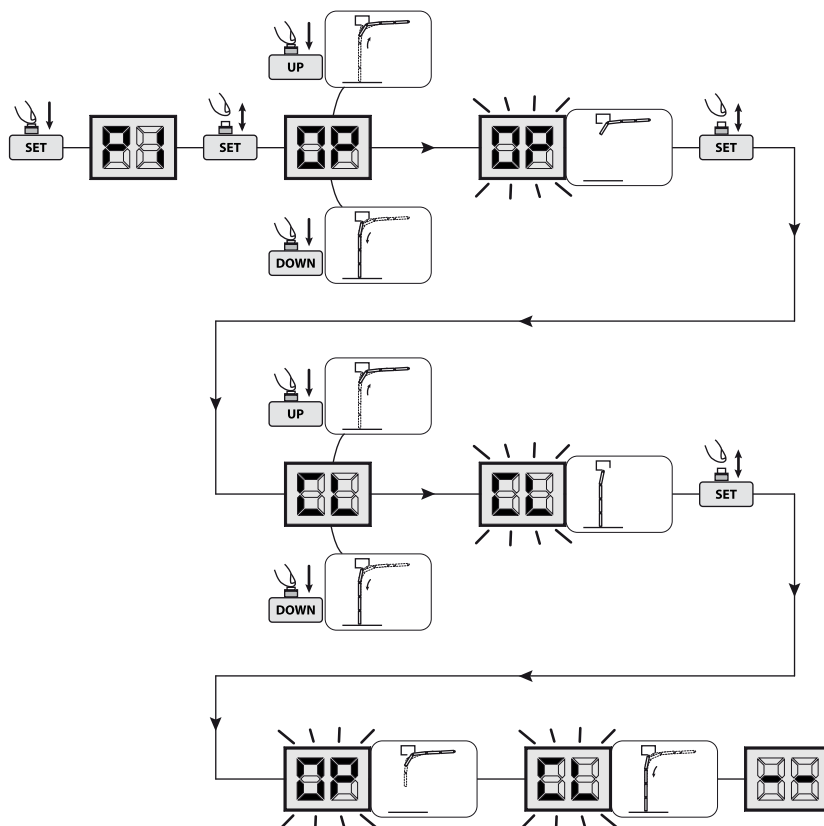

3 Usuwanie zaprogramowanych nadajników

1. Nacisnąć przycisk **CODE** (na wyświetlaczu pojawi się "5□") i przytrzymać przez ok. 8 sek. do momentu pojawienia się na wyświetlaczu "dL";
Wszystkie nadajniki poprzednio zakodowane zostaną usunięte;

Uwaga: Po 20 zaprogramowanych kodach (maksymalna ilość) wyświetlacz pokaże "F□".

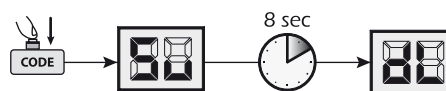

4 Programowanie nadajników

1. Nacisnąć przycisk **CODE** i przytrzymać do momentu pojawienia się na wyświetlaczu "5□";
2. Nacisnąć przycisk nadajnika który chce się zaprogramować, następnie zwolnić przycisk i nacisnąć go po raz drugi (wyświetlacz pokaże migający symbol "5□");
3. Po zakończeniu procedury na wyświetlaczu pojawi się ponownie "-";
4. Powtórzyć procedurę w celu zaprogramowania pozostałych nadajników, maksymalna ilość 20 kodów;

Uwaga: Po 20 zaprogramowanych kodach (maksymalna ilość) wyświetlacz pokaże "F□".

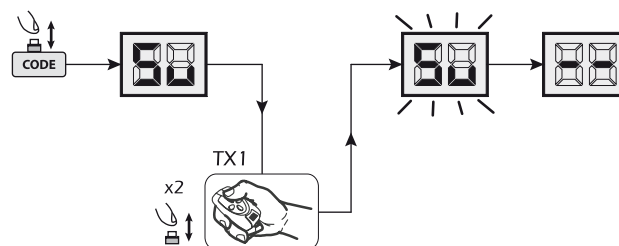

5 Regulacja siły

1. Nacisnąć przycisk **SET** i przytrzymać do momentu pojawienia się na wyświetlaczu P1;
2. Posługując się przyciskami **UP**/**DOWN** przejść do parametru P2;
3. Wejść w parametr poprzez naciśnięcie przycisku **SET**;
4. Przy pomocy przycisków **UP**/**DOWN**, ustawić przewidzianą wartość;
5. Zatwierdzić wybór naciskając przycisk **SET**;
6. Po zakończeniu procedury na wyświetlaczu pojawi się ponownie “-”.

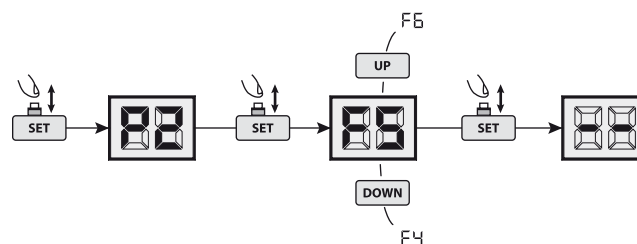

Uwaga: W celu zabezpieczenia instalacji przed uszkodzeniami, po zakończeniu czynności regulacyjnych, należy sprawdzić wartość ustawionej na bramie siły.

6 Fotokomórki

1. Nacisnąć przycisk **SET** i przytrzymać do momentu pojawienia się na wyświetlaczu P1;
2. Posługując się przyciskami **UP**/**DOWN** przejść do parametru P3;
3. Wejść w parametr poprzez naciśnięcie przycisku **SET**;
4. Posługując się przyciskami **UP**/**DOWN**, ustawić:
 - H0=fotokomórki nieaktywne;
 - H1=fotokomórki aktywne;
5. Zatwierdzić wybór naciskając przycisk **SET**;
6. Po zakończeniu procedury na wyświetlaczu pojawi się ponownie “-”.

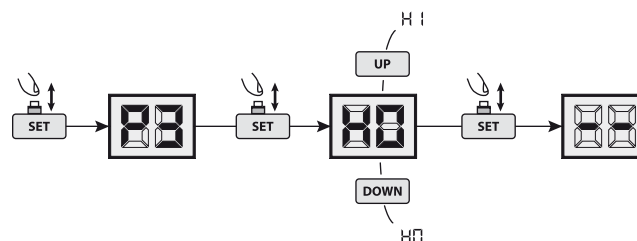

Uwaga: Jeśli fotokomórki nie są używane, należy się upewnić czy został ustawiony parametr P3=H0.

7 Automatyczne zamykanie

1. Nacisnąć przycisk **SET** i przytrzymać do momentu pojawienia się na wyświetlaczu P1;
2. Posługując się przyciskami **UP**/**DOWN** przejść do parametru P4;
3. Wejść w parametr poprzez naciśnięcie przycisku **SET**;
4. Przy pomocy przycisków **UP**/**DOWN**, ustawić przewidzianą wartość;

Każde zwiększenie wartości parametru zwiększa o 1 minutę opóźnienie na zamykaniu, do osiągnięcia maksymalnie 9 minut..
5. Zatwierdzić wybór naciskając przycisk **SET**;
6. Po zakończeniu procedury na wyświetlaczu pojawi się ponownie “-”.

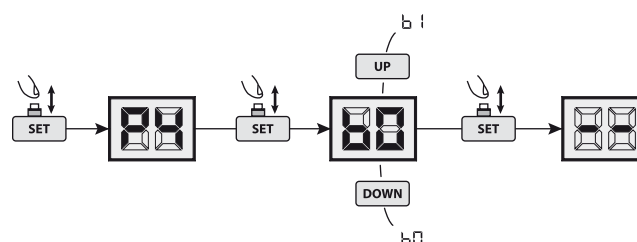

Uwaga: Wartość ustawień początkowych wynosi P4=b0 (nieaktywne). Funkcja jeśli jest aktywna, rozpoczyna odliczanie ustawienia od momentu osiągnięcia pozycji otwarcia bramy.

7 ODDANIE DO EKSPLOATACJI

Etap oddania do eksploatacji jest bardzo ważny w zagwarantowaniu bezpieczeństwa urządzenia oraz zastosowaniu się do przepisów i regulacji prawnych, w szczególności wszystkich wymogów normy EN12445, która określa metody testowania które mają na celu sprawdzenie automatyki do bram.

DEA System zwraca uwagę na fakt, że którekolwiek z działań związanych z montażem, konserwacją, czyszczeniem lub naprawą całego systemu zamykania winny być wykonywane wyłącznie przez osoby wykwalifikowane, które biorą na siebie całą odpowiedzialność za ryzyko mogące zaistnieć przy przeprowadzaniu prób;

7.1 Testowanie instalacji

Testowanie jest operacją niezbędną do sprawdzenia działania systemu. **DEA System** zbiorczo pokazuje poprawność testowania w 4 prostych krokach:

- Upewnij się, że wszystko jest zgodne z zaleceniami paragrafu 2 "OSTRZEŻENIA DOTYCZĄCE POTENCJALNYCH NIEBEZPIECZEŃSTW";
- Przeprowadź próby otwarcia i zamknięcia bramy, aby upewnić się, że ruch skrzydeł jest prawidłowy. Zaleca się aby wykonać wiele prób w celu sprawdzenia czy brama łatwo się porusza i w celu wykrycia ewentualnych wad montażu i regulacji;
- Upewnij się czy wszystkie podłączone urządzenia bezpieczeństwa pracują poprawnie;
- Przeprowadzić pomiar siły zgodnie ze standardami normy EN12445 aby znaleźć optymalne ustawienie, zgodne se standardami normy EN12453.

UWAGA Wykorzystywanie części zamiennych innych niż te wskazane przez **DEA System** i/lub montaż niepoprawny, mogą prowokować sytuacje niebezpieczne dla ludzi, zwierząt i przedmiotów materialnych, a także wpływać na wadliwe funkcjonowanie urządzenia; zaleca się stosowanie części zamiennych oryginalnych, wskazanych przez **DEA System** i przestrzeganie instrukcji montażu.

7.2 Odblokowanie i sterowanie ręczne

W przypadku anomalii instalacji lub po prostu braku prądu, należy odblokować siłownik (Rys. 8) i ręcznie otworzyć/zamknąć skrzydło. Znajomość działania mechanizmu odblokowania jest ważna dla wszystkich użytkowników, gdyż zwłaszcza w nagłych przypadkach brak natychmiastowego odblokowania urządzenia może spowodować niebezpieczne sytuacje.

UWAGA Skuteczność i bezpieczeństwo manewru ręcznego automatyki jest zagwarantowana przez **DEA System** tylko i wyłącznie jeśli urządzenie zostało poprawnie zamontowane oraz przy zastosowaniu oryginalnych akcesoriów.

8 KONSERWACJA I NAPRAWY

Należy pamiętać, że właściwa konserwacja zapobiegawcza i regularna kontrola siłowników, gwarantują jego długą żywotność. W tabeli obok wymienione są czynności dotyczące przeglądów/konserwacji. Należy je zaplanować i okresowo zrealizować.

W przypadku awarii należy zapoznać się z tabelą "Przewodnik typowych usterek", w której są przedstawione możliwe przyczyny awarii i możliwości ich usunięcia. W przypadku, gdy zaprezentowane wskazówki są nie wystarczające do rozwiązania zaistniałych problemów, należy skontaktować się z **DEA System**.

TYP DZIAŁANIA	OKRESOWOŚĆ
Smarowanie łańcucha i sworzni	6 miesięcy
Kontrola mocowania śrub	6 miesięcy
Kontrola odpowiedniego naprężenia łańcucha	6 miesięcy

PRZEWODNIK TYPOWYCH USZKODZEŃ		
Opis	Przyczyna	Możliwe działania naprawcze
Łańcuch pracuje w sposób zbyt hałaśliwy.	Łańcuch jest za słabo naciągnięty.	Wyregulować naprężenie łańcucha dokręcając nakrętkę M8 (rys. 5).
Silnik nie uruchamia się.	Złącze zasilania nie jest poprawnie włożone lub został uszkodzony bezpiecznik.	Sprawdzić czy złącze zasilania jest poprawnie włożone lub wymienić bezpiecznik.
Po nauczaniu się pozycji otwierania i zamykania silnik nie uruchamia się.	Śruby mocujące szynę nie są dokręcone lub wystąpiły błędy w procedurze uczenia się drogi silnika.	Dokręcić śruby mocujące szynę lub ponownie wykonać procedurę uczenia drogi poruszania się silnika.
Brama się nie zamyka.	Funkcja "fotokomórki" jest aktywna.	Wyłączyć funkcję "fotokomórki".
Przełącznik ścienny działa poprawnie ale nie działa nadajnik.	Nadajnik nie został zaprogramowany lub bateria jest rozładowana.	Wykonać programowanie nadajnika lub wymienić baterię.
Odległość transmisji jest zbyt krótka.	Bateria nadajnika jest prawie rozładowana.	Wymienić baterie nadajnika.

9 UTYLIZACJA PRODUKTU

TEO 700 składa się z różnych rodzajów materiałów, niektóre z nich mogą zostać ponownie wykorzystane (przewody elektryczne, tworzywo sztuczne, aluminium itp.), pozostałe będą poddane procesowi utylizacji odpadów (jak np. płyta i komponenty elektroniczne).

Jak postępować:

1. Odłączyć automatykę od sieci elektrycznej;
2. Odłączyć i rozmontować wszystkie podłączone akcesoria. Postępować w sposób odwrotny do opisanego w paragrafie „montaż”;
3. Odseparować komponenty elektroniczne;
4. Posegregować i przystąpić do utylizacji materiałów składowych stosując się skrupulatnie do obowiązujących w danym kraju norm.



UWAGA Zgodnie z Dyrektywami UE 2002/96/CE dotyczącymi utylizacji odpadów urządzeń elektrycznych i elektronicznych (RAEE), ten produkt elektryczny nie może być traktowany jako odpad miejski mieszany. Prosi się o utylizację produktu, zanosząc go do lokalnych punktów odbioru odpadów miejskich w celu ich odpowiedniego zagospodarowania.

Esempio di installazione tipica - Example of typical installation - Exemple d'installation typique
Ejemplo de instalación típica - Exemplo de instalação típica - Przykład standardowego systemu automatyzacji

DEA System fornisce queste indicazioni che si possono ritenere valide per un impianto tipo ma che non possono essere complete. Per ogni automatismo, infatti, l'installatore deve valutare attentamente le reali condizioni del posto ed i requisiti dell'installazione in termini di prestazioni e di sicurezza; sarà in base a queste considerazioni che redigerà l'analisi dei rischi e progetterà nel dettaglio l'automatismo. - **DEA** System provides the following instructions which are valid for a typical system but obviously not complete for every system. For each automatism the installer must carefully evaluate the real conditions existing at the site. The installation requisites in terms of both performance and safety must be based upon such considerations, which will also form the basis for the risk analysis and the detailed design of the automatism. - **DEA** System fournit ces indications que vous pouvez considérer comme valables pour une installation-type, même si elles ne peuvent pas être complètes. En effet, pour chaque automatisations, l'installateur doit évaluer attentivement les conditions réelles du site et les pré-requis de l'installation au point de vue performances et sécurité ; c'est sur la base de ces considérations qu'il rédigerà l'analyse des risques et qu'il concevra l'automatisation d'une manière détaillée. - **DEA** System facilita estas indicaciones que pueden considerarse válidas para una instalación tipo pero

que no pueden considerarse completas. El instalador, en efecto, tiene que evaluar atentamente para cada automatismo las reales condiciones del sitio y los requisitos de la instalación por lo que se refiere a prestaciones y seguridad; en función de estas consideraciones redactará el análisis de riesgos y efectuará el proyecto detallado del automatismo. - **DEA** System fornece estas indicações que podem ser consideradas válidas para o equipamento padrão, mas que podem não ser completas. Para cada automatismo praticamente o técnico de instalação deverá avaliar com atenção as condições reais do sítio e os requisitos da instalação em termos de performance e de segurança; será em função destas considerações que realizará uma análise dos riscos e projectará. - **DEA** System dostarcza wskazówek, do wykorzystania w typowej instalacji ale nie będą one nigdy kompletne. Dla każdego typu automatyki, instalator musi sam oszacować realne warunki miejsca montażu i wymogi instalacyjne mając na uwadze przepisy dotyczące bezpieczeństwa. Na podstawie zebranych informacji będzie w stanie przeanalizować zagrożenia mogące wystąpić i zaprojektować w szczegółach automatyzację.

Pos.	Descrizione	Description	Description	Descripción	Descrição	Opis
1	Selettore a chiave antiscasso KYO	Anti lock-picking key switch KYO	Sélecteur à clé anti-intrusion KYO	Selector a llave antisabotaje KYO	Interruptor de chave burglar KYO	Przełącznik kluczowy wandaloodporny KYO
2	Radiocomando	Remote-control	Radiocommande	Radiocomando	Comando via rádio	Nadajnik
3	Fotocellule 104 Lux	104 Lux photocells	Photocellules 104 Lux	Fotocélulas 104 Lux	Fotocélulas 104 Lux	Fotokomórki 104 Lux
4	Pulsantiera PULSY	Push-button Keypad PULSY	Clavier a boutons PULSY	Botonera PULSY	Botoneira PULSY	Przyciski sterujący PULSY
5	TEO 700	TEO 700	TEO 700	TEO 700	TEO 700	TEO 700
6	Lampeggiante Lumy	Lumy flashing light	Clignotant Lumy	Lámpara dest.Lumy	Intermitente Lumy	Lampa Ostrzegawcza Lumy

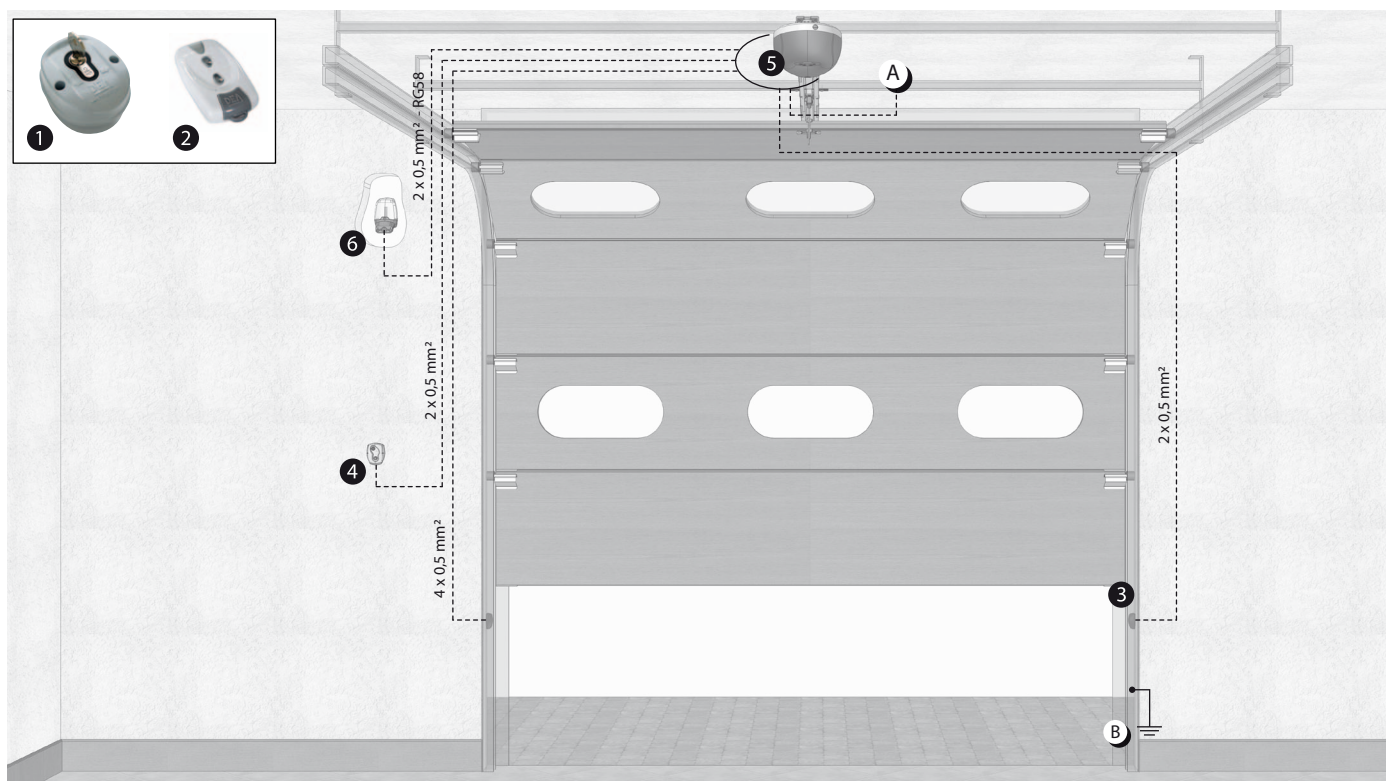

- A) Collegarsi alla rete 230 V \pm 10% 50-60 Hz tramite un interruttore onnipolare o altro dispositivo che assicuri la onnipolare disinserzione della rete, con una distanza di apertura dei contatti \geq 3 mm - Make the 230V \pm 10% 50-60 Hz mains connection using an omnipolar switch or any other device that guarantees the omnipolar disconnection of the mains network with a contact opening distance of 3 mm - Connectez-vous au réseau 230 V \pm 10% 50-60 Hz au moyen d'un interrupteur omnipolaire ou d'un autre dispositif qui assure le débranchement omnipolaire du réseau, avec un écartement des contacts égal à 3 mm. - Efectuar la conexión a una línea eléctrica 230 V \pm 10% 50-60 Hz a través de un interruptor omnipolar u otro dispositivo que asegure la omnipolar desconexión de la línea, con 3 mm de distancia de abertura de los contactos. - Ligue na rede de 230 V. \pm 10% 50-60 Hz mediante um interruptor omnipolar ou outro dispositivo que assegure que se desliga de maneira omnipolar da rede, com abertura dos contactos de pelo menos 3 mm. de distância - Podłączyć się do sieci 230 V \pm 10% 50-60 Hz poprzez przełącznik jednobiegunowy lub inne urządzenie które zapewni brak zakłóceń w sieci, przy odległości między stykami \geq 3 mm.
- B) Collegare a terra tutte le masse metalliche - All metal parts must be grounded - Connectez toutes les masses métalliques à la terre - Conectar con la tierra todas las masas metálicas - Realize ligação à terra de todas as massas metálicas - Uziemić wszystkie elementy metalowe.

1

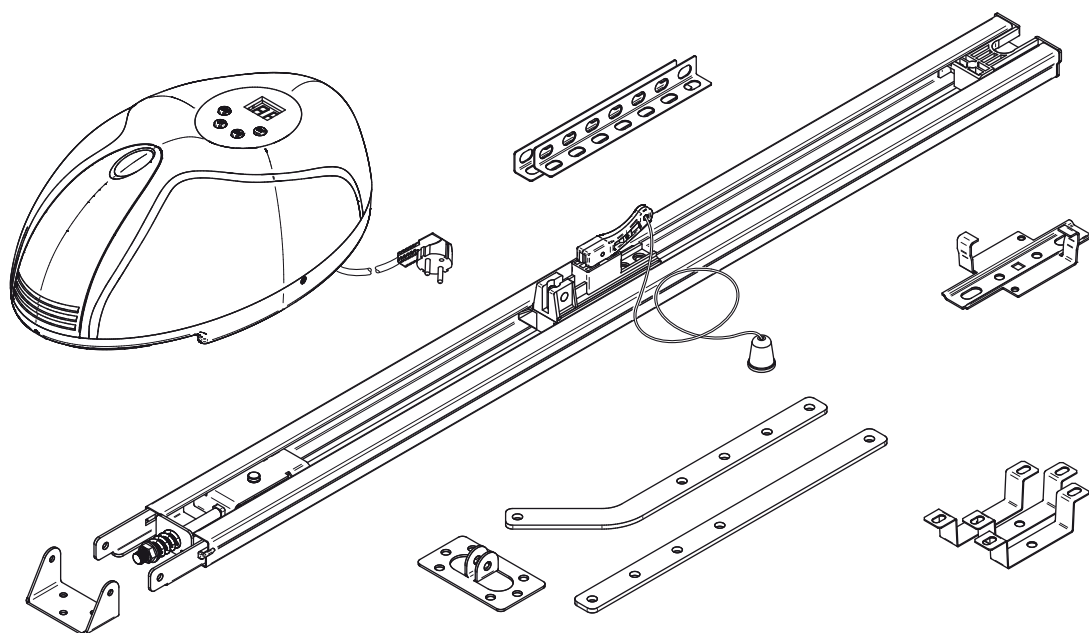

2

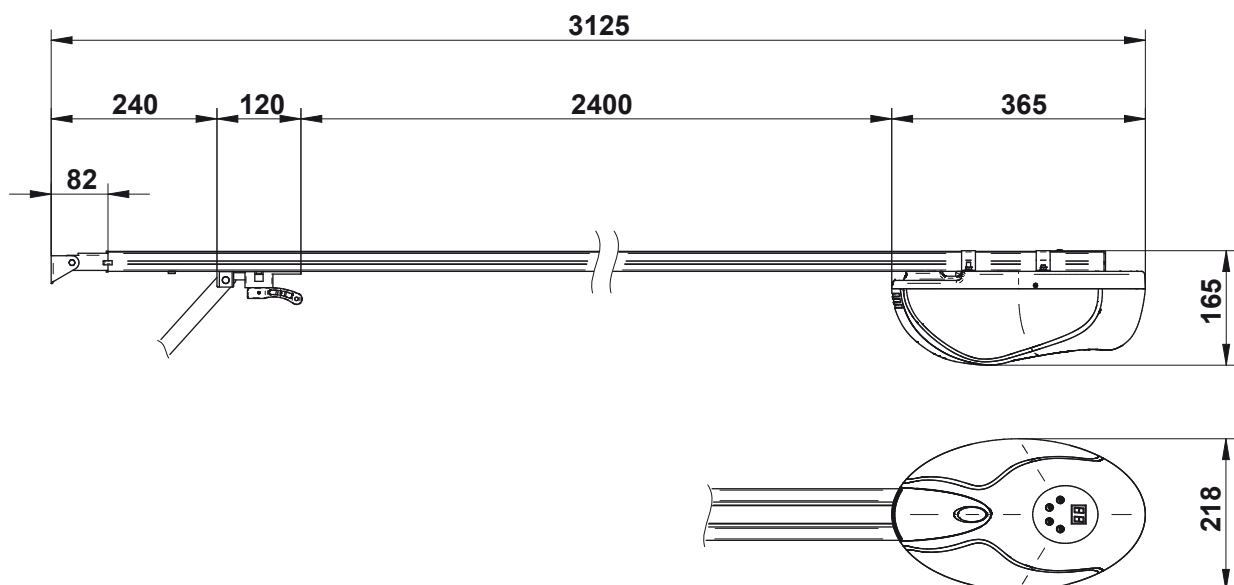

3

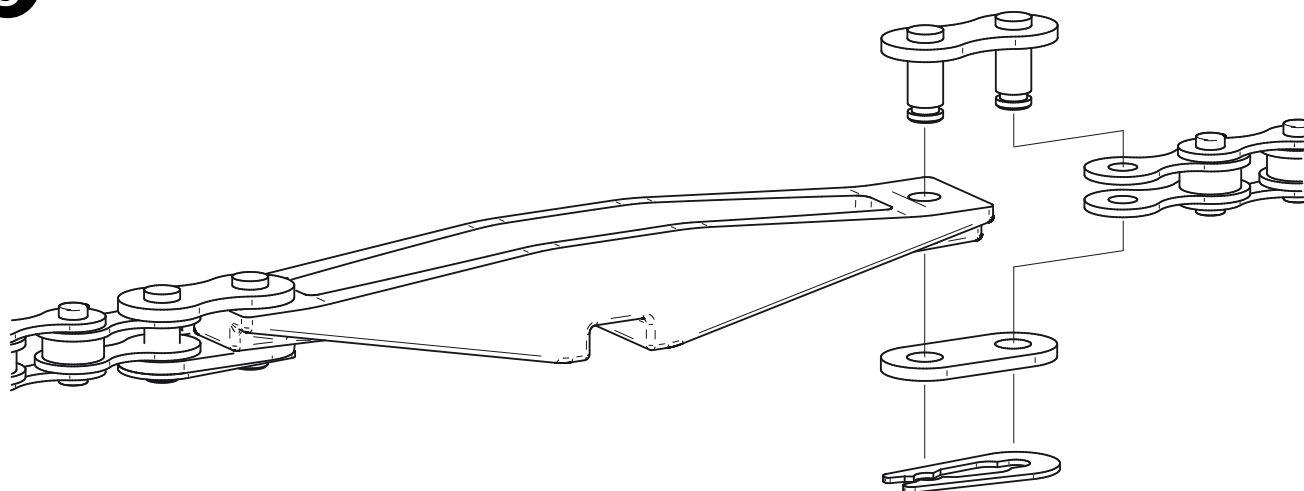

4

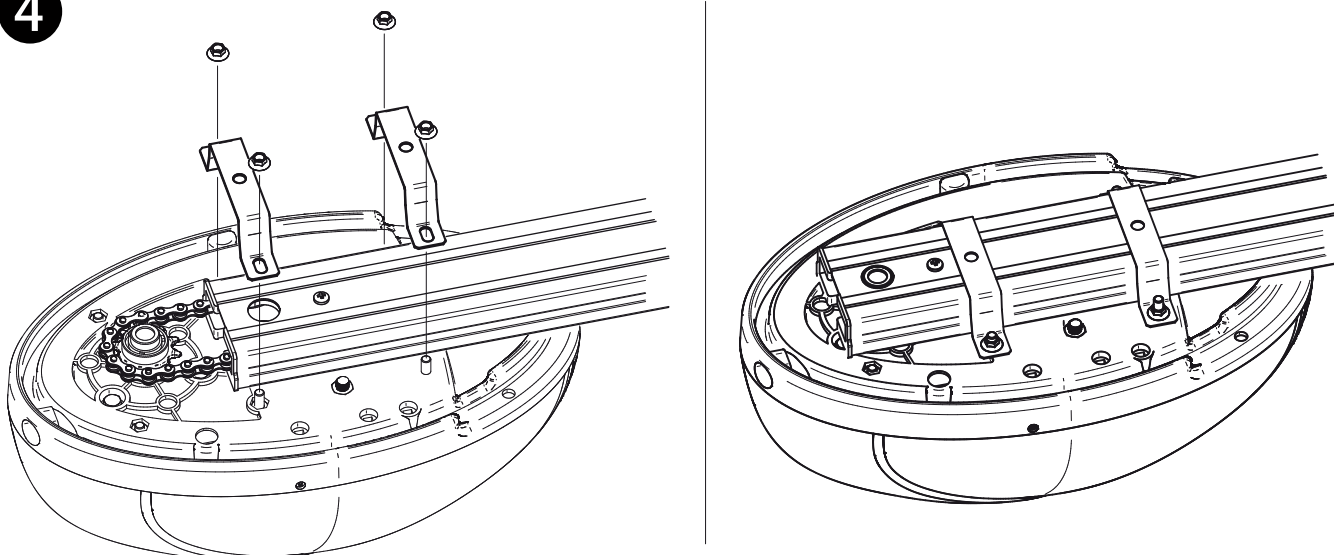

5

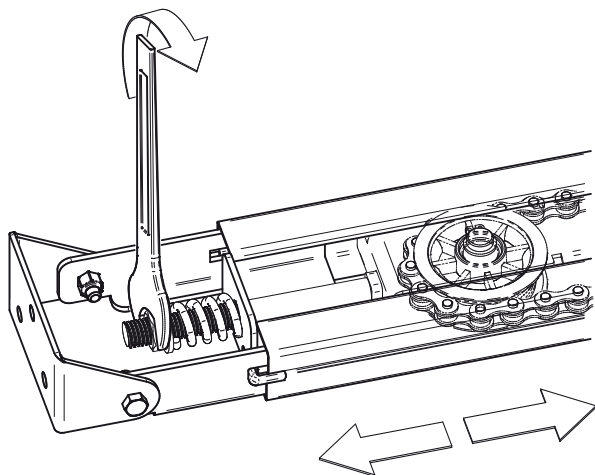

ATTENZIONE: Al fine di prevenire rotture del supporto, non tendere eccessivamente la catena.

WARNING: do not tighten the chain to avoid the support get broken.

ATTENTION: Afin d'éviter la rupture du support, ne pas trop tendre la chaîne.

ADVERTENCIA: Para evitar la rotura del soporte, no tender demasiado la cadena.

ADVERTÊNCIA: Para evitar que se parta o suporte, não aperte demasiado a corrente.

UWAGA: Aby zapobiec pękaniu uchwytu, nie należy dokręcać zbyt mocno łańcucha.

ВНИМАНИЕ: Не перетягивайте цепь, чтобы избежать поломки.

6

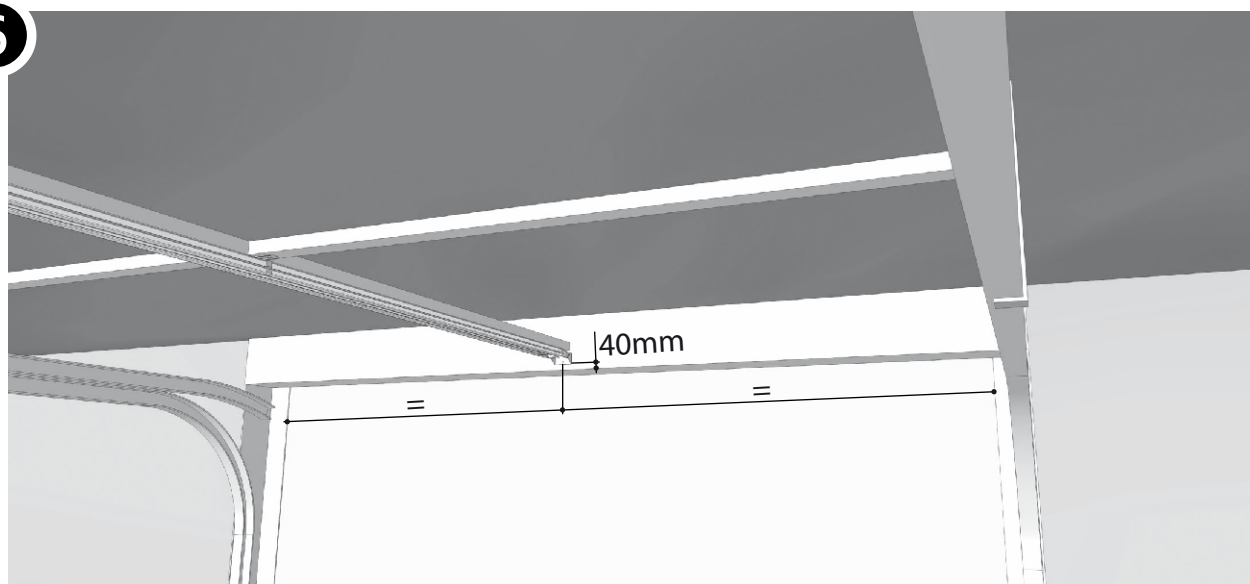

7

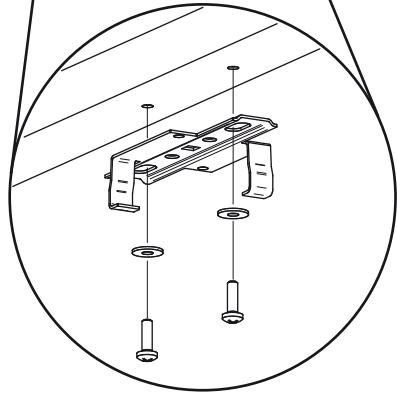
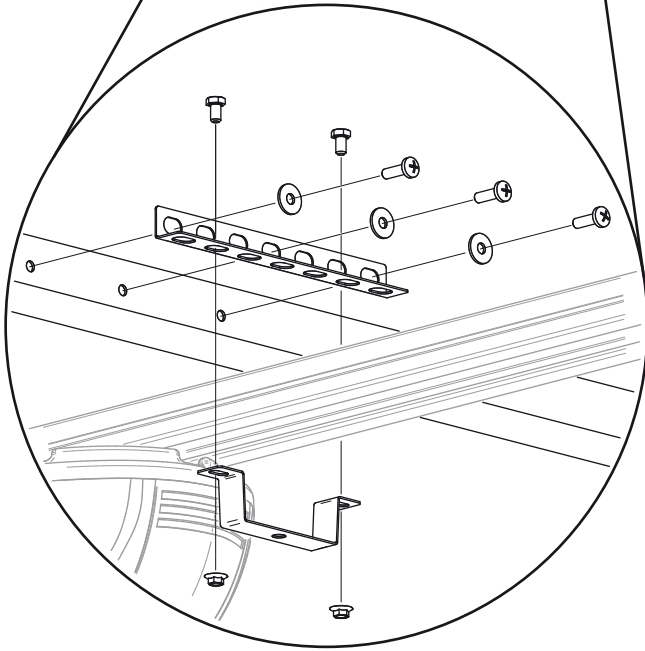
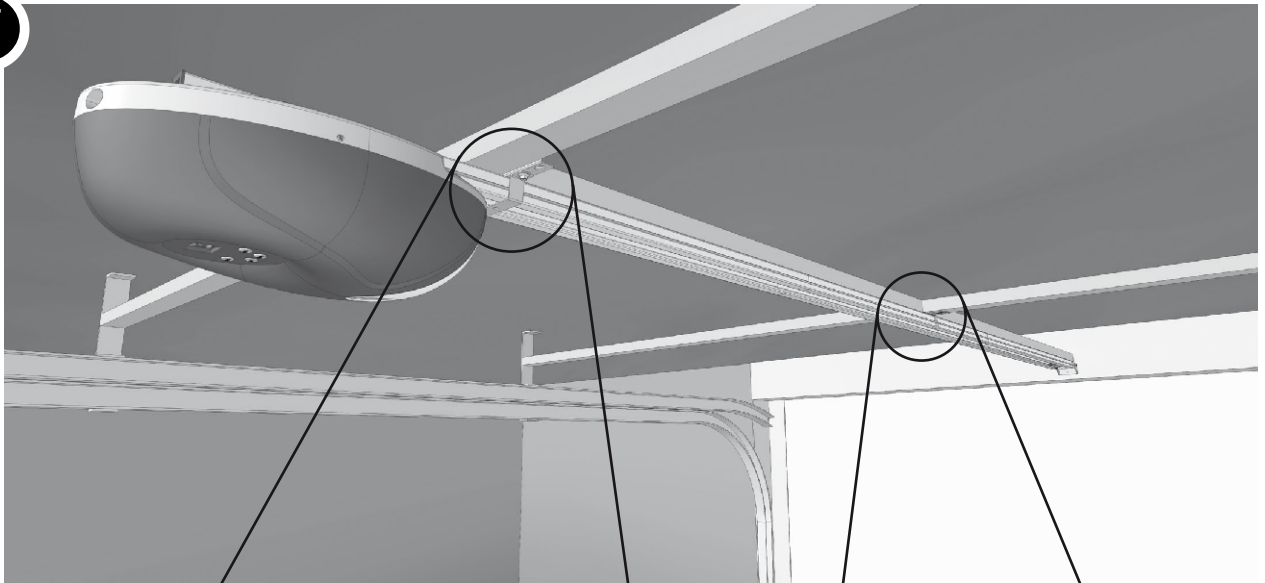

8

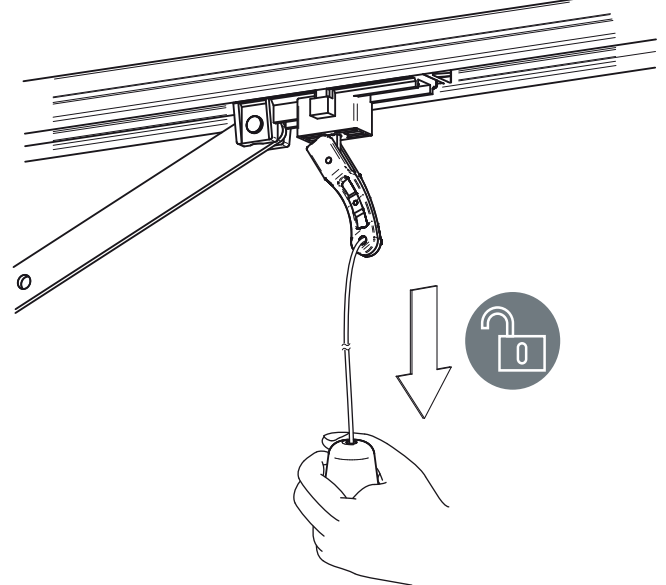
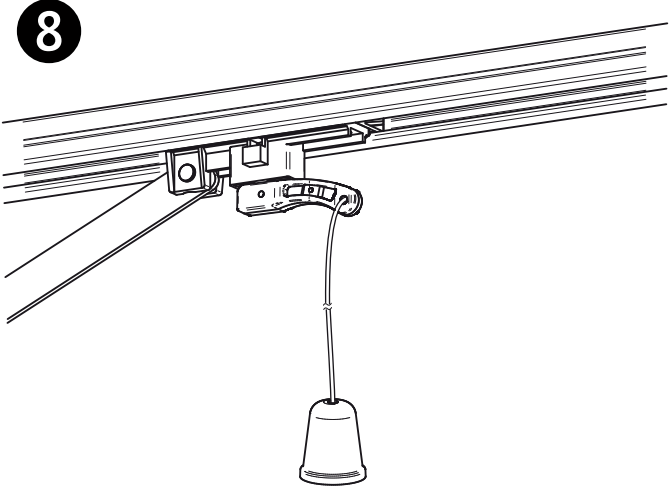

TEO 700



IT

ISTRUZIONI PER L'UTENTE FINALE

Questa guida è espressamente realizzata per gli utenti dell'automatismo; l'installatore ha il compito di consegnarla ed illustrarla ad un responsabile dell'impianto il quale si preoccuperà dell'informazione a tutti gli altri utenti. È importante che queste istruzioni siano conservate e rese facilmente disponibili.

Una buona manutenzione preventiva ed una regolare ispezione al prodotto ne assicurano una lunga durata. Contattare regolarmente l'installatore per la manutenzione programmata ed in caso di guasto.

REGOLE DI SICUREZZA

1. Durante il funzionamento dell'automatismo rimanere sempre ad una adeguata distanza di sicurezza e non toccare alcun elemento.
2. Impedire ai bambini di giocare nelle immediate vicinanze dell'automatismo.
3. Eseguire i controlli e le ispezioni previste nel programma di manutenzione; nel caso di funzionamento anormale non utilizzare l'automatismo.
4. Non smontare parti! Le operazioni di manutenzione e riparazione devono essere eseguite da personale qualificato.
5. Può accadere che l'operazione di sblocco si debba realizzare in situazioni di emergenza! Istruire bene tutti gli utenti sul funzionamento dello sblocco e sull'ubicazione delle chiavi di sblocco.

SBLOCCO DI TEO 700

Tutti i modelli di TEO 700 sono dotati di un dispositivo di sblocco che si attiva tirando verso il basso la maniglia indicata in Fig. 8; a questo punto la porta, in assenza di altri impedimenti, è libera nei suoi movimenti. Per riportare in condizioni di lavoro l'automatismo, il riaggancio dello sblocco avverrà automaticamente alla prima manovra.

ATTENZIONE: Durante l'operazione di sblocco la porta può presentare movimenti incontrollati: prestare la massima attenzione al fine di evitare ogni possibile rischio.

PULIZIA ED ISPEZIONI

L'unica operazione che l'utente può e che deve fare è quella di rimuovere ogni impedimento al movimento della porta o dell'operatore TEO 700. **Attenzione!** Operare sempre in mancanza di tensione!

CONDIZIONI DI GARANZIA

La garanzia sui nostri prodotti è di 24 mesi dalla data di installazione. La garanzia è limitata esclusivamente alla riparazione o sostituzione gratuita dei pezzi riconosciuti difettosi. La garanzia non è valida se i prodotti sono stati manomessi, modificati, installati in modo non corretto o privi di etichetta di identificazione con codice e data di produzione.

EN

INSTRUCTIONS FOR THE FINAL USER

This guide has been prepared for the final users of the automatism; the installer is required to deliver this guide and illustrate its contents to the person in charge of the system. The latter must then provide similar instruction to all the other users. These instructions must be carefully conserved and easily available for consultation when required.

Good preventive maintenance and frequent inspection ensures the long working life of the product. Contact the installer regularly for routine maintenance and in event of anomaly.

SAFETY RULES

1. Always keep a safe distance from the automatism during operation and never touch any moving part.
2. Prevent children from playing near the automatism.
3. Perform the control and inspection operations prescribed in the maintenance schedule and immediately stop using the automatism whenever signs of malfunction are noted.
4. Never disassemble parts of the product! All maintenance and repair operations must be performed only by qualified personnel.
5. The release operation must sometimes be performed in emergencies! All users must be instructed on the use of the release mechanism and the location of the release keys.

TEO 700 RELEASE MECHANISM

All TEO 700 models are equipped with a release device that is activated by pulling down on the handle shown in Pic. 8, now if no obstructions hinder its movement, the door can now move freely. The door will be locked again automatically with the first travel thus returning the operator to its normal working conditions.

WARNING: During this operation gate may present uncontrolled movement: operate with extra care so to avoid any risk.

CLEANING AND INSPECTIONS

The only operation the user can and must do is to remove any obstacle hindering the door or TEO 700 operator travel range.

Warning! Always disconnect the power supply whenever performing operations on the gate!

TERMS OF WARRANTY

Our products are covered by warranty for 24 months from the date of installation. Coverage is limited exclusively to the free repair or replacement of parts recognised as defective. Warranty coverage will not be provided whenever the products have been tampered with, modified or installed incorrectly or whenever the identification labels with the respective codes and production dates are missing.

FR

INSTRUCTIONS POUR L'UTILISATEUR FINAL

Ce guide a été réalisé exprès pour les utilisateurs de l'automatisation. L'installateur doit le remettre et le commenter à un responsable de l'installation, qui répercutera l'information à tous les autres utilisateurs. Il est important de garder ces instructions, et elles doivent être facilement accessibles.

Une bonne maintenance préventive et une inspection régulière du produit assurent sa longue durée. Contactez l'installateur régulièrement pour la maintenance programmée, et en cas de panne.

RÈGLES DE SÉCURITÉ

1. Pendant le fonctionnement de l'automatisation restez toujours à une certaine distance de sécurité, et ne touchez aucun élément.
2. Empêchez les enfants de jouer dans les alentours immédiats de l'automatisation.
3. Effectuez les vérifications et les inspections prévues dans le programme de maintenance. En cas de fonctionnement anormal, n'utilisez pas l'automatisation.
4. Ne démontez pas les pièces! Les opérations de maintenance et de réparation doivent être exécutées par du personnel qualifié.
5. Il peut arriver que l'opération de déverrouillage doive se dérouler dans des situations d'urgence! Instruisez bien tous les utilisateurs sur le fonctionnement du déverrouillage et sur la position des clefs de déverrouillage.

DÉVERROUILLAGE DE TEO 700

Tous les modèles de TEO 700 sont équipés d'un dispositif de déverrouillage qui s'active en baissant la poignée indiquée par la Fig. 8; à ce point, la porte, en l'absence d'autres obstacles, est libre et peut bouger. A la première manœuvre qui suit le déverrouillage, la poignée se verrouille automatiquement, ce qui ramène l'automatisme dans ses conditions de travail.

ATTENTION: Pendant l'opération de déverrouillage la porte peut présenter de mouvements incontrôlés: faites beaucoup d'attention au fin d'éviter toutes risques.

NETTOYAGE ET INSPECTIONS

La seule opération que l'utilisateur peut et doit faire c'est de retirer tout obstacle au mouvement de la porte ou de l'automatisme TEO 700. **Attention!** Opérez toujours quand la tension est coupée!

CONDITIONS DE GARANTIE

La garantie sur nos produits est de 24 mois à compter de la date d'installation. La garantie concerne exclusivement la réparation ou le remplacement gratuit des pièces qui ont été reconnues défectueuses. La garantie n'est pas valable si les produits ont été manipulés, modifiés, installés d'une manière incorrecte ou débarrassés de leur étiquette d'identification portant leur code et la date de production.





INSTRUCCIONES PARA EL USUARIO FINAL

Esta Guía se ha realizado expresamente para los usuarios del automatismo; el instalador tiene el deber de entregarla y explicarla a un responsable de la instalación quien se preocupará de informar a todos los demás usuarios. Es importante guardar estas instrucciones y que estén siempre disponibles.

Un buen mantenimiento preventivo y una regular inspección del producto aseguran su larga duración. Contactar regularmente al instalador para el mantenimiento programado y en caso de avería.

REGLAS DE SEGURIDAD

1. Durante el funcionamiento del automatismo, situarse siempre a una adecuada distancia de seguridad y no tocar ningún elemento.
2. Impedir que los niños jueguen en las inmediatas cercanías del automatismo.
3. Realizar los controles y las inspecciones previstas en el programa de mantenimiento; si el funcionamiento fuera anormal, no utilizar el automatismo.
4. No desmontar ninguna parte. Las operaciones de mantenimiento y reparación deben efectuarlas personal autorizado.
5. Es posible que la operación de desbloqueo deba realizarse en situaciones de emergencia. Todos los usuarios tienen que estar debidamente instruidos sobre el funcionamiento del desbloqueo y sobre la ubicación de las llaves de desbloqueo.

DESBLOQUEO DE TEO 700

Todos los modelos del TEO 700 están equipados con un dispositivo de desbloqueo que se acciona jalando hacia abajo la manija indicada en la figura 8; la puerta, si no existen otros impedimentos, debería estar libre de moverse. Para llevar a las condiciones de trabajo el automatismo, el bloqueo del motor se producirá automáticamente en la primera maniobra.

ATENCIÓN: Durante la operación de desbloqueo, la puerta puede presentar movimientos incontrolados: prestar la máxima atención al fin de evitar un posible riesgo.

LIMPIEZA E INSPECCIONES

La única operación que el usuario puede y tiene que hacer es eliminar todo aquello que impida el movimiento de la puerta o del operador TEO 700. **¡Atención!** Estas operaciones deben efectuarse tras haber desconectado el suministro eléctrico.

CONDICIONES DE GARANTÍA

La garantía de nuestros productos dura 24 meses desde la fecha de instalación. La garantía se limita exclusivamente a la reparación o sustitución gratuita de las piezas reconocidas defectuosas. La garantía no es válida si los productos han sido forzados, modificados, instalados incorrectamente o carentes de etiqueta de identificación con código y fecha de producción.



INSTRUÇÕES PARA O UTILIZADOR FINAL

Este guia foi expressamente realizado para os utilizadores do automatismo; o técnico de instalação tem a tarefa de entregá-lo e explicá-lo a um responsável pelo equipamento, que se encarregará pela informação a todos os demais utilizadores. É importante guardar e manter estas instruções de maneira que estejam facilmente disponíveis. Uma boa manutenção preventiva e uma regular inspeção do produto asseguram ao mesmo uma longa durabilidade. Contacte periodicamente o técnico de instalação acerca da manutenção programada e caso haja avarias.

REGRAS DE SEGURANÇA

1. Durante o funcionamento do automatismo permaneça sempre a uma adequada distância de segurança e não toque nenhum dos componentes.
2. Impedir que crianças brinquem nas proximidades do automatismo.
3. Efectue as verificações e as inspeções previstas pelo programa de manutenção; no caso de funcionamento anormal não utilize o automatismo.
4. Não desmonte nenhuma peça! As operações de manutenção e reparação devem ser efectuadas por pessoal qualificado.
5. Pode ser necessário efectuar uma operação de desbloqueio em situações de emergência! Instrua bem todos os utilizadores acerca do funcionamento do desbloqueio e da localização das chaves de desbloqueio.

DESBLOQUEIO DO TEO 700

Todos los modelos 700 TEO estão equipados com um mecanismo de desbloqueio que se activa puxando para baixo o punho mostrado na Figura 8, a porta, se não existirem outros impedimentos, deve ficar livre para se mover. Para colocar o automatismo em condição de trabalho, o bloqueio do motor ocorre automaticamente após a primeira manobra.

ATENÇÃO: Durante a operação de desbloqueio a porta pode ter movimentos incontroláveis: fazer atençaõ ao fim de evitar todos perigos.

LIMPEZA E INSPECÇÕES

A única operação que o utente pode e que deve fazer é aquela de remover cada impedimento ao movimento da porta ou do operador TEO 700. **Atençaõ!** Realize estas operações com a alimentação eléctrica à máquina desligada!

CONDIÇÕES DE GARANTIA

A garantia dos produtos da DEA System é de 24 meses a partir da data de instalação. Esta garantia é limitada exclusivamente à reparação ou substituição gratuita das peças reconhecidas como defeituosas. Esta garantia não é válida se os produtos tiverem sido alterados, modificados, instalados de maneira não correcta ou estejam sem a etiqueta de identificação que contém o código e a data de produção.



INSTRUKCJE DLA UŻYTKOWNIKA KOŃCOWEGO

Niniejszy przewodnik jest sporządzony dla użytkowników automatyki; instalator ma za zadanie przekazać go osobie odpowiedzialnej za zainstalowaną automatykę oraz przeszkolić ją w zakresie prawidłowej obsługi. Osoba ta powinna przekazać uzyskane informacje pozostałym użytkownikom automatyki. **UWAGA:** Ważnym jest, dla bezpieczeństwa osób, przestrzegać tej instrukcji i zachować ją by była łatwo dostępna.

Prawidłowe konserwacja i przestrzeganie terminów przeglądów produktu gwarantują jego długi okres użytkowania. W celu planowanych przeglądów oraz napraw, kontaktować się z instalatorem.

ZASADY BEZPIECZEŃSTWA

1. Zaleca się, aby podczas działania automatyki pozostawać zawsze w bezpiecznej odległości oraz nie dotykać ruchomych elementów.
2. Zaleca się, aby osobom które mają ograniczone zdolności ruchu, czucia oraz umysłowe nie pozwalać zbliżać się do systemu kontrolnego. Zabrania się bawić dzieciom w bliskiej odległości automatyki.
3. Zaleca się, przeprowadzać regularnie kontrole zasygnalizowane w paragrafie "CZYSZCZENIE I PRZEGLĄDY"; w przypadku nieprawidłowego działania nie używać automatyki.
4. Nie wymontowywać części produktu! Działania konserwacyjne i naprawy muszą być wykonane przez wykwalifikowany personel. Może się zdarzyć, że operację odblokowania trzeba wykonać w sytuacji wyjątkowej! Przeszkolić wszystkich użytkowników w zakresie działania odblokowania oraz poinformować gdzie znajdują się klucze do odblokowania.

ODBLOKOWANIE SIŁOWNIKA TEO 700

Wszystkie modele TEO 700 są wyposażone w urządzenie odblokowujące, które uruchamia się poprzez pociągnięcie w dół uchwyty przymocowanego do dźwigni blokady, wskazanego na rys. 8; w tym momencie, jeśli nie ma dodatkowych czynników uniemożliwiających odblokowanie, brama może się luźno poruszać. Ponownego zablokowanie (zasprężenie) i przywrócenia napędu do pracy, dokonuje się automatycznie podczas pierwszego automatycznego manewru, po przywróceniu zasilania.

UWAGA: Podczas operacji odblokowania siłownika, skrzydło bramy może się poruszać w sposób niekontrolowany, trzeba na to zwrócić szczególną uwagę w celu wyeliminowania powstania jakiegokolwiek niebezpieczeństwa.

CZYSZCZENIE I PRZEGLĄDY

Jedyną czynnością którą użytkownik końcowy może i powinien wykonać, jest usunięcie jakiegokolwiek przeszkody która może utrudnić ruch bramy lub siłownika TEO 700. **Uwaga!** Czyścić zawsze przy odłączonym zasilaniu!

WARUNKI GWARANCJI

Na urządzenia DEA System przysługuje 24-miesięczna gwarancja począwszy od dnia montażu. Gwarancja dotyczy tylko i wyłącznie napraw lub bezpłatnej wymiany części wadliwych. Gwarancji nie podlegają uszkodzenia powstałe w wyniku niewłaściwego użytkowania, nieodpowiedniego montażu, zmian konstrukcyjnych dokonanych przez użytkownika oraz gdy nie posiadają etykiety identyfikacyjnej z kodem oraz datą produkcji.

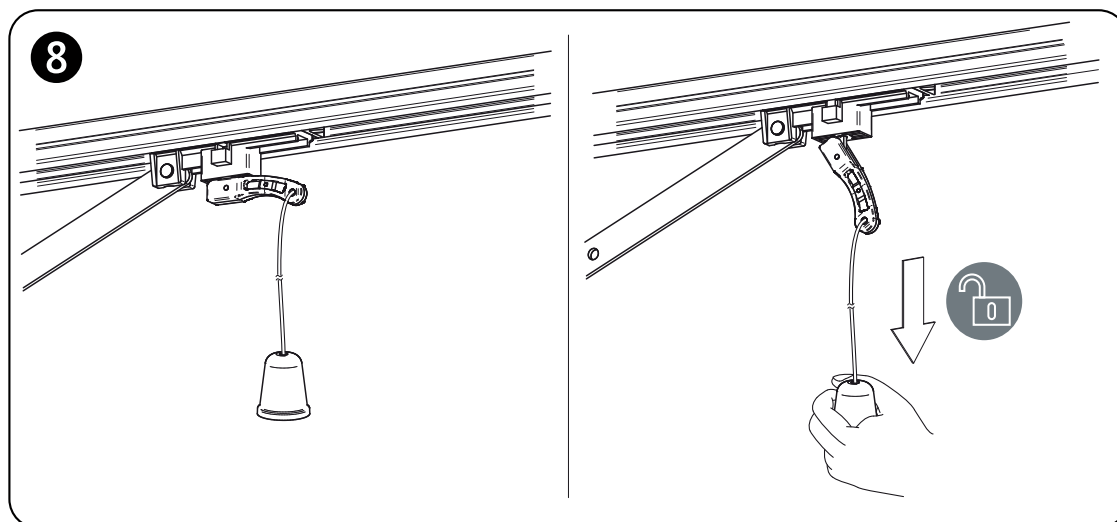

TEO 700

Электромеханический привод для секционных ворот.

Паспорт и инструкция по эксплуатации.

Содержание

1	Предупреждения	1	7	Запуск	6
2	Описание привода	2	7.1	Тестовые проверки	6
3	Техническая информация	2	7.2	Разблокировка и управление в ручную	6
4	Монтаж	2	8	Обслуживание	6
5	Подключение	3	9	Утилизация	7
6	Программирование	4			

EN

Соответствия продукции установленным требованиям

DEA System гарантирует соответствие продукции европейским нормам 2006/42/CE относительно "техники безопасности", 2004/108/CE "Электромагнитная совместимость" и 2006/95/CE "электротехнического оборудования низкого напряжения". См. Декларацию соответствия.

1 ПРЕДУПРЕЖДЕНИЯ

Прочитайте эти предупреждения, несоблюдение следующих правил может привести к опасным последствиям.

- ⚠ **WARNING** Премещение этого продукта в необычных условиях, не предусмотренных производителем может создать опасные ситуации, и по этой причине все условия, предусмотренные в настоящей инструкции должны соблюдаться.
- ⚠ **WARNING** DEA System напоминает всем пользователям, что выбор, позиционирование и монтаж всех материалов и устройств, которые составляют полную систему автоматизации, должны соответствовать европейским директивам 2006/42/CE (Директива по машинному оборудованию), 2004/108/CE (электромагнитная совместимость), 2006/95/CE (электротехнического оборудования низкого напряжения). Для того чтобы обеспечить соответствующий уровень безопасности, кроме соответствия с местными правилами, желательно выполнять также с вышеупомянутыми директивами и все дополнительные европейские стран.
- ⚠ **WARNING** Ни в коем случае не использовать привод в взрывоопасных средах или окружающей среде, которая может вызвать коррозии и повреждения частей изделия.
- ⚠ **WARNING** Для обеспечения надлежащего уровня электробезопасности всегда держать питающие 230V кабели (минимальное 4мм открытые или 1 мм изолированные) от кабелей низкого напряжения (питание привода, элементы управления, электрические замки, и вспомогательных цепей питания), и закрепите последние с соответствующими зажимами колодок.
- ⚠ **WARNING** Все работы по установке, обслуживанию, очистке или при проведении ремонтных работ на любой части системы должны выполняться только квалифицированным персоналом при отключенном электропитании. Работы выполнять в строгом соответствии с электрическими стандартами и правилами, действующими в стране установки.
- ⚠ **WARNING** Использование запасных частей, не обозначенных DEA System и / или неправильной сборке может создать опасность для людей, животных и имущества, а также привести к повреждению устройства. По этой причине, всегда используйте только оригинальные части DEA System и неукоснительно соблюдайте все инструкции по сборке.
- ⚠ **WARNING** Неправильная оценка усилия привода может нанести серьезный ущерб людям, животным или вещам. DEA System напоминает, что монтажник должен убедиться, что сила удара, измеренная как указано в стандарте EN 12445, на самом деле ниже пределов, установленных стандартом EN12453.
- ⚠ **WARNING** Любые внешние устройства безопасности используемые для соблюдения ограничения силы воздействия должны соответствовать стандарту EN 12978.
- ⚠ **WARNING** В соответствии с Директивой ЕС 2002/96/ЕС по утилизации электрического и электронного оборудования (WEEE), это электрическое устройство не должно рассматриваться как городские смешанные отходы. Пожалуйста, утилизируйте продукт и вывезите его в соответствии с местными правилами утилизации.

2 ОПИСАНИЕ ПРИВОДА

Модели и содержание упаковки

Именем ТЕО 700 идентифицируется семейство электромеханических приводов 24V со встроенной платой управления и с регулировкой силы при открытии / закрытии и с доп. функциями, такими как фотоэлементы, автоматическое закрытие, и т.д. .. Функции ОТКРЫТЬ - ЗАКРЫТЬ - СТОП управляются одной кнопкой. Изменение направления при обнаружении препятствия, светодиодная лампа подсветки во время открывании и закрывании с автоматическим выключением через 3 минуты, защита входов низкого и высокого напряжения от короткого замыкания, и т.д..

ТЕО 700 это электромеханический привод для автоматизации секционных ворот. Он состоит из механического привода, который посредством цепи, передает движение непосредственно к воротам создавая таким образом, их перемещение.

Осмотрите "содержимое пакета" (рис. 1) и сравните его с вашим продуктом.

Транспорт

ТЕО 700 всегда поставляются упакованными в коробки, которые обеспечивают адекватную защиту продукта, однако, обратите внимание на всю информацию, которая может быть представлена на упаковке для хранения и переработки.

3 ТЕХНИЧЕСКАЯ ИНФОРМАЦИЯ

ТЕО 700

Блок управления		Привод	
Питание (V)	230 V ~ ±10% (50/60 Hz)	Питание (V)	24 V ===
Номинальная мощность трансформатора (VA)	100 VA (230/22V)	Мощность (W)	100
Предохранитель F2 (A) (трансформатор)	2,5A 250V	Усилие (N)	1000
Вспомогательные выходы питания	+24 V === max 200mA	Интенсивность (циклов в час)	15
Выход сигнальной лампы	24 V === max 15W	Количество циклов в сутки	35
Частота радиоприемника	433,92 MHz	Диапазон рабочих температур (°C)	-20 ÷ 50
Тип кодирования пультов ДУ	HCS rolling code	Скорость открытия(m/min)	9
Макс. количество пультов	20	Вес с упаковкой (Kg)	4,3
		Степень защиты	IP30

4 МОНТАЖ

4.1 Для правильной установки продукта важно:

- Убедитесь, что панель ворот достаточно прочная, подходит для эксплуатации;
- Убедитесь, что во время движения отсутствуют точки трения;
- Проверьте балансировку ворот. При необходимости отрегулировать механизмы балансировки;
- Предусмотреть надлежащим образом защиту 230V разъема.

4.2 Когда все проверено и удовлетворено этим условиям, переходите к сборке:

- Установите каретку с разблокировкой и соедините ее с цепью (рис. 3), а затем поместите её в центр рейки;
- Соедините рейку с двигателем, одев цепь на звездочку и заблокируйте отверстие с крепежной омега-пластиной (Рис. 4). Если профиль сильно провисает обеспечьте дополнительную точку крепления около 1м. от ворот;
- Если цепь провисает, подтяните ее с помощью натяжителя (рис. 5);
- Прикрепите направляющую к дверной коробке (если возможно) или к стене с помощью винтов или болтов, подходящих к материалу стен на расстоянии 40 мм от ворот (Рис. 6)
- Затем сделайте разметку для свердения и осуществите монтаж ТЕО 700 (рис. 7) к потолку.

4.3 Как разблокировать привод

Все модели ТЕО 700 оснащены системой разблокировки, которую можно активировать, потянув за шнурок показано на Рис. 8, после чего, если нет препятствий движению, ворота смогут свободно двигаться. Ворота будут вновь закрыты автоматически при первом же запуске ворот, возвращая таким образом приводу его нормальные условия работы.

5 ПОДКЛЮЧЕНИЕ

Выполните подключение кабелей следуя схеме и указаниям.

WARNING Для обеспечения надлежащего уровня электробезопасности всегда держите питающие 230В кабели (минимальное 4мм открытые или 1 мм изолированные) от кабелей низкого напряжения (питание привода, элементы управления, электрические замки, и вспомогательные цепи питания), и закрепите последние с соответствующими зажимами колодок.

WARNING Подключайтесь к источнику питания 230 В \pm 10% 50 Гц через многополюрный выключатель или другое устройство, которое может обеспечить автоотключение источника питания, с контактами не менее 3 мм кв.

WARNING Для подключения энкодера к блоку управления, используйте только специальный кабель 3x0,22mm².

Схема подключения

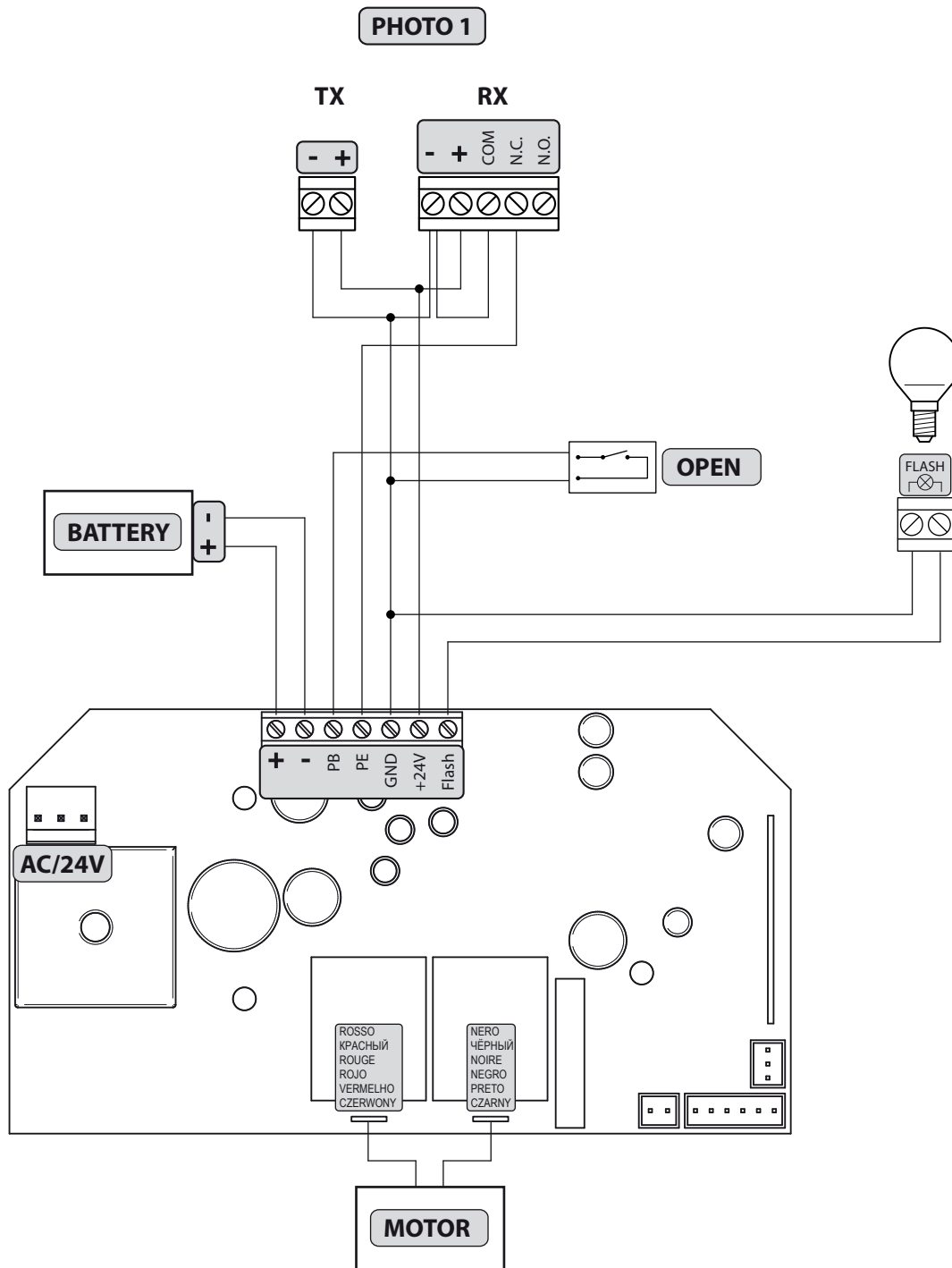

6 ПРОГРАММИРОВАНИЕ

1 Включение

Включите питание, плафон мигает в течение нескольких секунд, а на дисплее отображаются номера от "99" до "11", а затем символы ожидания "--".

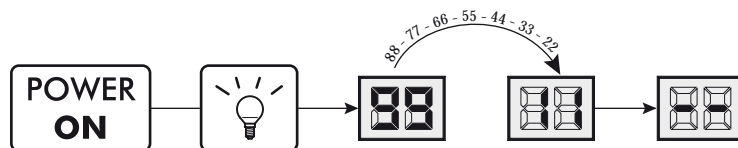

2 Программирование конечных положений

1. Кнопку **SET** держать нажатой пока на дисплее не появится P1;
2. Отпустите и снова кратковременно нажмите **SET**;
3. Когда "P" загорится, при помощи **UP** / **DOWN** откройте ворота ("P" мигает); Подтвердите точку открытых ворот кнопкой **SET**;
4. Когда "L", загорится, при помощи **UP** / **DOWN** закройте ворота ("L" моргает); Подтвердите точку закрытых ворот кнопкой **SET**;
5. Ворота автоматически откроются и закроются показывая точки открыты/закрыты ворот;
6. На дисплее появится "--", программирование окончено.

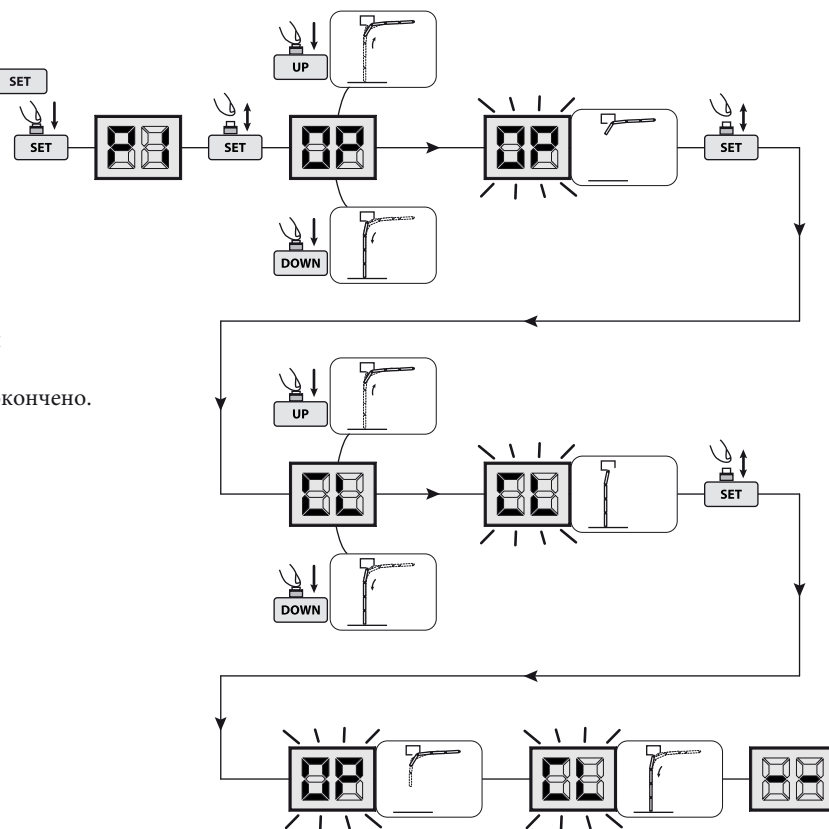

3 Удаление пультов из памяти

1. Нажать и держать **CODE** (на экране появится "5") подождите 8 секунд, пока не появится "L";
- Все пульты, которые были в памяти привода-удалены;

Warning: После записи 20 пультов (макс. количество), на дисплее появится "F". Это означает, что память переполнена

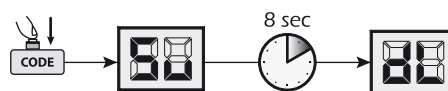

4 Программирование пультов ДУ

1. Нажать и держать **CODE** пока не появится надпись "5";
2. Нажать кнопку на пульте, которую хотите записать, отпустить и нажать ее второй раз (на дисплее "5" заморгает);
3. На дисплее появится "--", программирование пульта окончено;
4. Повторите вышеуказанную процедуру для записи остальных пультов. макс. количество пультов 20;

Warning: После 20 записанных пультов, на дисплее высветится F

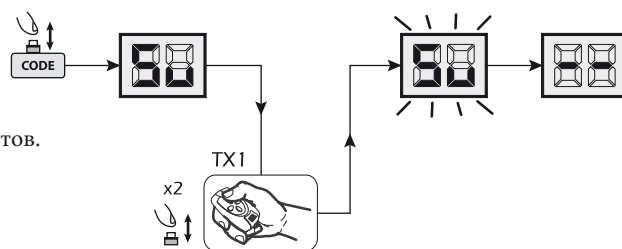

5 Настройка усилий

1. Нажать и держать **SET** пока на дисплее не появится P1;
2. Прокручивайте параметры **UP** **DOWN** пока на дисплее не появится P2;
3. Подтвердите выбор нажатием **SET**
4. Кнопками **UP**/**DOWN** установите необходимые значения;
5. Подтвердите выбор нажатием **SET**
6. После окончания программирования на дисплее появится "--".

Warning: После настройки, проверьте усилие привода для избежания прижатия во время хода ворот.

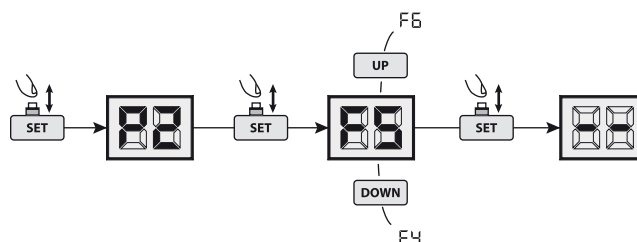

6 Фотоэлементы

1. Нажать и держать **SET** пока на дисплее не появится P1;
2. Прокручивайте параметры **UP** **DOWN** пока на дисплее не появится P3;
3. Подтвердите выбор кнопкой **SET**
4. Кнопками **UP**/**DOWN** установите необходимые значения:
 - H0=фотоэлементы не активны;
 - H1=фотоэлементы активны;
5. Подтвердите выбор **SET**
6. После окончания программирования на дисплее появится "--".

Warning: Если фотоэлементы не используются, установите P3=H0.

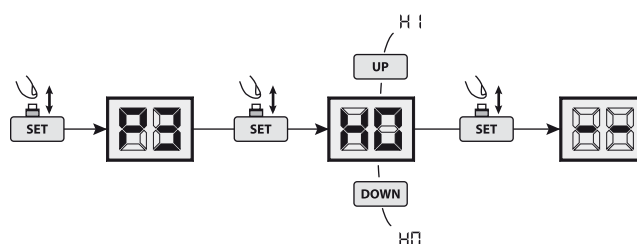

7 Автоматическое закрытие

1. Нажать и держать **SET** пока на дисплее не появится P1;
2. Прокручивайте параметры **UP** **DOWN** пока на дисплее не появится P4;
3. Подтвердите выбор кнопкой **SET**
4. Кнопками **UP**/**DOWN** keys, установите необходимое значение; Каждое увеличение параметра, увеличивает на 1 минуту задержку закрытие. Максимальное время 9 минут.
5. Подтвердите выбор кнопкой **SET**
6. После окончания программирования на дисплее появится "--".

Warning: Значение по умолчанию P4=b0 (неактивно). Если эта функция активна, отсчет времени начинается с момента полного открытия ворот.

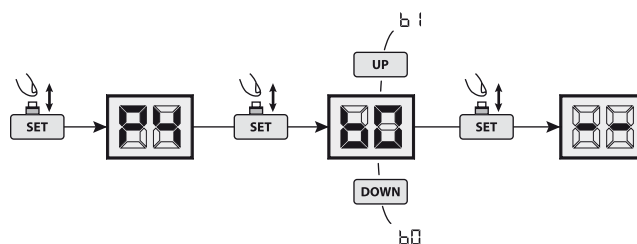

7 ЗАПУСК

При запуске привода очень важно для обеспечения максимальной безопасности соблюдение всех правил, в том числе всех требований стандарта EN 12445, который применяется при испытаниях автоматики для ворот.

DEA System напоминает, что все установки, обслуживание, чистки или ремонтные работы на любой части привода, должны выполняться только квалифицированным персоналом, который должен нести ответственность за соблюдение техники безопасности во избежание всех возможных опасностей;

7.1 Проверка

Тестирование необходимо для того, чтобы проверить правильность установки привода. **DEA System** хочет обобщить надлежащее тестирование автоматики в 4 простых шага:

- Убедитесь, что вы строго соблюдали все меры предосторожности, как описано в пункте 1 "ПРЕДУПРЕЖДЕНИЯ";
- Проверьте фазы открытия и закрытия убедившись, что движению ворот ничего не мешает. Проверьте плавность хода, функции замедления и удостоверьтесь, что отсутствуют дефекты сборки или регулировки;
- Убедитесь, что все подключенные устройства безопасности работают должным образом;
- Выполните измерение усилия привода в соответствии со стандартом 12 445, чтобы установить параметр, который обеспечит соблюдение правил и ограничений согласно стандарту EN12453.

WARNING Использование запасных частей, не обозначенных DEA System и / или неправильная сборка может создать опасность для людей, животных и имущества, а также привести к повреждению устройства. По этой причине, всегда используйте только оригинальные части DEA System и неукоснительно соблюдайте все инструкции по сборке.

7.2 Разблокировка привода и ручное управление

В случае неисправности или сбоя питания разблокируйте привод как показано на рис. 8 и откройте ворота вручную.

Знание операции разблокировки привода очень важно, потому что во время чрезвычайного положения потеря времени на открытие ворот может быть опасна.

WARNING Корректность и безопасность ручного управления приводом гарантируется, только если установка была произведена правильно и с оригинальными аксессуарами.

8 ОБСЛУЖИВАНИЕ

Хорошая профилактика и проведение регулярных проверок обеспечит длительный срок службы. В приведенной ниже таблице вы найдете список операций, которые должны выполняться периодически.

Обратитесь к таблице "Устранение неполадок" всякий раз, когда привод ведет себя не нормально. Если Вы не нашли решения устранения проблем - свяжитесь с монтажной организацией, которая устанавливала привод.

Проверка и профилактика	Периодичность
Цепь, смазка вращающихся элементов	6 месяцев
Крепежные элементы	6 месяцев
Натяжение цепи	6 месяцев

УСТРАНЕНИЕ НЕПОЛАДОК		
Описание возможных неполадок	Случаи возникновения неполадок	Возможные решения
Сильно шумит цепь.	Цепь не натянута должным образом.	Правильно отрегулировать натяжение цепи, затянув гайки M8 (рис. 5).
Привод не начинает работать.	Отключено внешнее питание/поврежден кабель или предохранитель.	Проверьте наличие питания привода, замените предохранитель.
После программирования конечных положений привод не начинает работать.	Винты для направляющих не затянуты или допущены ошибки во время процедуры программирования привода.	Затяните винты для направляющих или повторите процедуру обучения привода.
Ворота не закрываются.	Активна функция "фотоэлементы".	Отключите функцию "фотоэлементы"
Кнопка работает должным образом, а пульт ДУ - нет	Пульт не записан в память приемника или села батарейка в пульте.	Записать пульт или заменить батарейку.
Дальность работы пульта ДУ уменьшилась.	Слабый заряд батарейки.	Замерить батарейки.

9 УТИЛИЗАЦИЯ

TEO 700 состоит из материалов различных типов, некоторые из которых могут быть переработаны (электрические кабели, пластик, алюминий и т.д.), а другие должны быть утилизированы (электронные платы и компоненты).

Выполните следующие действия:

1. Отключите питающие провода от привода;
2. Отключите и разберите все подключенные аксессуары. Проведите операции в обратном порядке как описано в разделе "Монтаж"
3. Снимите все электронные компоненты;
4. Сортировка и утилизация материалов должна производиться в соответствии с законодательством в стране продажи.



WARNING В соответствии с Директивой ЕС 2002/96/ЕС по утилизации электрического и электронного оборудования (WEEE), это электрическое устройство не должно рассматриваться как городские смешанные отходы. Пожалуйста, утилизируйте продукт и вывезите его на сбор соответствующий местным правилам утилизации.

Questo manuale è stato realizzato utilizzando carta ecologica riciclata certificata Ecolabel per contribuire alla salvaguardia dell'ambiente.

This manual was printed using recycled paper certified Ecolabel to help save the environment.

Ce manuel a été réalisé en utilisant du papier recyclé certifié Ecolabel afin de respecter l'environnement.

El manual ha sido fabricado utilizando papel reciclado certificado Ecolabel para preservar el medio ambiente.

Este manual foi impresso com papel reciclado certificado Ecolabel para ajudar a preservar o meio ambiente.

W celu wsparcia ochrony środowiska, niniejszą instrukcję zrealizowaliśmy wykorzystując papier ekologiczny pochodzący z recyklingu i posiadający certyfikat Ecolabel.

Данное руководство было напечатано с использованием переработанной бумаги сертифицированной Ecolabel, чтобы помочь сохранить окружающую среду.

